

AV RECEIVER

Mode d'emploi

FR

Bedienungsanleitung

DE

Pour annuler la démonstration (Démo), reportez-vous à la page 15

Pour le raccordement/l'installation, reportez-vous à la page 24.

Zum Deaktivieren der Demo-Anzeige (Demo) schlagen Sie bitte auf Seite 14 nach.

Informationen zum Anschluss und zur Installation finden Sie auf Seite 24.



* 4 7 4 0 8 8 5 5 4 * (1)

Pour votre sécurité, veuillez installer cet appareil dans le tableau de bord de la voiture en tenant compte du fait que l'arrière de l'appareil chauffe en cours d'utilisation.

Pour plus d'informations, reportez-vous à la section « Connexion/Installation » (page 24).

La plaque signalétique indiquant la tension de fonctionnement, etc. se trouve sous le boîtier de l'appareil.

Avertissement

Pour prévenir les risques d'incendie ou d'électrocution, tenez cet appareil à l'abri de la pluie ou de l'humidité.

Pour prévenir les risques d'électrocution, n'ouvrez pas le boîtier. Confiez les réparations de l'appareil à un personnel qualifié uniquement.

Fabriqué en Thaïlande

Avis à l'attention des clients : les informations suivantes s'appliquent uniquement aux appareils vendus dans des pays qui appliquent les directives de l'Union Européenne

Ce produit a été fabriqué par ou pour le compte de Sony Corporation.

Importateur dans l'UE : Sony Europe B.V.

Les questions basées sur la législation européenne pour l'importateur ou relatives à la conformité des produits doivent être adressées au mandataire : Sony Belgium, bijkantoor van Sony Europe B.V., Da Vincilaan 7-D1, 1930 Zaventem, Belgique.



Le soussigné, Sony Corporation, déclare que cet équipement est conforme à la Directive 2014/53/UE.

Le texte complet de la déclaration UE de conformité est disponible à l'adresse internet suivante :

<https://compliance.sony.eu>

Cet équipement est conçu pour être utilisé avec la/les version(s) logicielle(s) approuvée(s) qui sont mentionnées dans la déclaration UE de conformité. La conformité aux exigences essentielles de la directive 2014/53/UE du logiciel chargé sur cet équipement a été vérifiée.

Vous pouvez vérifier la version logicielle dans l'élément de réglage de la version du microprogramme du menu de réglages général.

La validité du libellé CE se limite uniquement aux pays où la loi l'impose, principalement les pays de l'EEE (Espace économique européen).



Élimination des piles et accumulateurs et des équipements électriques et électroniques usagés (applicable dans les pays de l'Union Européenne et dans les autres pays disposant de systèmes de collecte sélective)

Ce symbole apposé sur le produit, la pile ou l'accumulateur, ou sur l'emballage, indique que le produit et les piles et accumulateurs fournis avec ce produit ne doivent pas être traités comme de simples déchets ménagers. Sur certains types de piles, ce symbole apparaît parfois combiné avec un symbole chimique. Le symbole pour le plomb (Pb) est rajouté lorsque ces piles contiennent plus de 0,004 % de plomb. En vous assurant que les produits, piles et accumulateurs sont mis au rebut de façon appropriée, vous participez activement à la prévention des conséquences négatives que leur mauvais traitement pourrait provoquer sur l'environnement et sur la santé humaine. Le recyclage des matériaux contribue par ailleurs à la préservation des ressources naturelles. Pour les produits qui, pour des raisons de sécurité, de performance ou d'intégrité des données, nécessitent une connexion permanente à une pile ou à un accumulateur intégré(e), il conviendra de vous rapprocher d'un Service Technique qualifié pour effectuer son remplacement. En rapportant votre appareil électrique, les piles et accumulateurs en fin de vie à un point de collecte approprié vous vous assurez que le produit, la pile ou l'accumulateur intégré sera traité correctement. Pour tous les autres cas de figure et afin d'enlever les piles ou accumulateurs en toute sécurité de votre appareil, reportez-vous au manuel d'utilisation. Rapportez les piles et accumulateurs, et les équipements électriques et électroniques usagés au point de collecte approprié pour le recyclage. Pour toute information complémentaire au sujet du recyclage de ce produit ou des piles et accumulateurs, vous pouvez contacter votre municipalité, votre déchetterie locale ou le point de vente où vous avez acheté ce produit.

Avertissement au cas où le contact de votre voiture ne dispose pas d'une position ACC

N'installez pas cet appareil dans un véhicule qui ne possède pas de position ACC. L'affichage de l'appareil ne s'éteint pas même après avoir coupé de le contact, ce qui entraîne une décharge de la batterie.

Avis d'exclusion de responsabilité relatif aux services proposés par des tiers

Les services proposés par des tiers peuvent être modifiés, suspendus ou clôturés sans avis préalable. Sony n'assume aucune responsabilité dans ce genre de situation.

Notification importante**Attention**

SONY NE PEUT EN AUCUN CAS ETRE TENU RESPONSABLE DE TOUT DOMMAGE DIRECT OU INDIRECT OU DE TOUT AUTRE DOMMAGE, Y COMPRIS, SANS LIMITATION, TOUTE PERTE DE REVENU, DE DONNEES, D'UTILISATION DU PRODUIT OU DE TOUT EQUIPEMENT ASSOCIE, DU TEMPS D'ARRET LIE A OU DECOULANT DE L'UTILISATION DE CE PRODUIT, MATERIEL ET/OU LOGICIEL.

Cher client, ce produit comprend un émetteur radio. Conformément au Règlement n°10 de l'UNECE, un constructeur de véhicule peut imposer des exigences spécifiques pour l'installation des émetteurs radio dans les véhicules. Consultez le mode d'emploi de votre véhicule, contactez le fabricant de votre véhicule ou votre revendeur avant d'installer ce produit dans votre véhicule.

Appels d'urgence

Cet appareil mains libres BLUETOOTH et l'appareil électronique connecté au système mains libres fonctionnent grâce à des signaux radio, des réseaux mobiles et terrestres, ainsi que grâce à des fonctions programmées par l'utilisateur, qui ne peuvent garantir la connexion dans toutes les conditions.

Par conséquent, ne vous reposez pas uniquement sur les périphériques électroniques pour vos communications importantes (telles que les urgences médicales).

Communication BLUETOOTH

- Les émissions d'hyperfréquences d'un périphérique BLUETOOTH peuvent perturber le fonctionnement des appareils médicaux électroniques. Mettez cet appareil ainsi que les autres périphériques BLUETOOTH situés dans les endroits suivants hors tension afin d'éviter tout accident.
 - Endroits où du gaz inflammable est présent, dans un hôpital, un train, un avion ou une station service
 - A proximité de portes automatiques ou d'alarmes incendie
- Cet appareil prend en charge les capacités de sécurité conformes à la norme BLUETOOTH pour offrir une connexion sécurisée lors de l'utilisation de la technologie sans fil BLUETOOTH ; cependant, la sécurité peut être insuffisante selon le réglage. Soyez prudent lorsque vous communiquez au moyen de la technologie sans fil BLUETOOTH.
- Nous ne pouvons être tenus responsables de la fuite d'informations lors d'une communication BLUETOOTH.

Si vous avez des questions ou des problèmes concernant cet appareil qui ne sont pas abordés dans ce mode d'emploi, contactez votre revendeur Sony.

Table des matières

Avertissement	2
Emplacement des commandes	5

Préparation

Réglages initiaux	7
Préparation d'un périphérique BLUETOOTH	7
Raccordement d'un périphérique USB	8
Raccordement d'un autre périphérique audio portable	8
Connexion de la caméra de recul	9

Utilisation de la radio

Utilisation de la radio	9
Utilisation des fonctions de radio en option	10

Lecture

Écoute d'un périphérique USB	11
Écoute d'un périphérique BLUETOOTH	11
Recherche et lecture de pages	11
Autres réglages disponibles pendant la lecture	12

Appel en mains libres

Réception d'un appel	12
Émission d'un appel	12
Opérations réalisables pendant un appel	13

Fonctions utiles

Apple CarPlay	14
Utilisation de la commande gestuelle	14

Réglages

Réglages de base	15
Réglages généraux (Général)	15
Réglages du son (Son)	16
Réglages visuels (Visuel)	16
Réglages BLUETOOTH (Bluetooth)	16

Informations complémentaires

Mise à jour du firmware	17
Précautions	17
Spécifications	19
Dépannage	20
Messages	23

Connexion/Installation

Attention	24
Liste des pièces pour installation	24
Connexion	25
Installation	28

Emplacement des commandes

Appareil principal

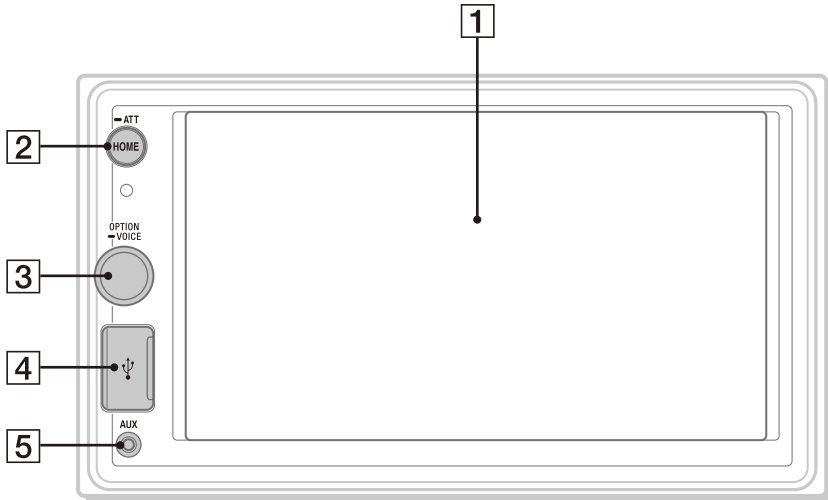

1 Affichage/écran tactile

2 HOME

Permet d'ouvrir le menu HOME.

— ATT (atténuation)

Maintenez enfoncé pendant 1 seconde pour atténuer le son.

Pour annuler, maintenez enfoncé à nouveau ou tournez la molette de réglage du volume.

3 Molette de réglage du volume

Tournez la molette pour régler le volume lors de l'émission du son.

OPTION

Appuyez pour ouvrir l'écran OPTION (page 6).

— VOICE

Maintenez enfoncé pour activer la fonction de commande vocale pour Apple CarPlay.

4 Port USB

5 Prise d'entrée AUX

Affichages à l'écran

Écran de lecture :

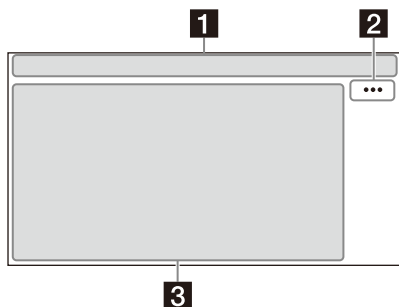



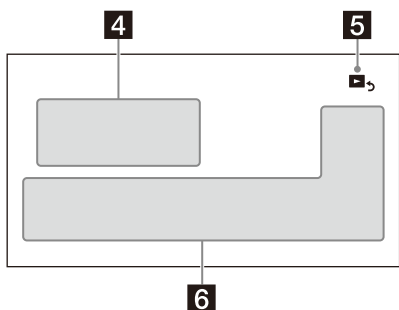



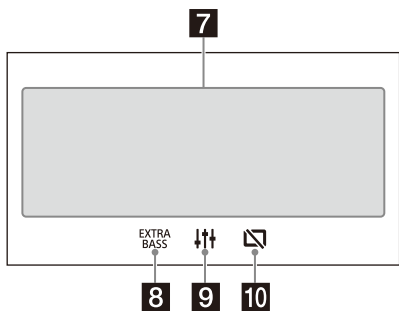

Écran HOME :



Écran OPTION :



1 Indication d'état

-  **ATT** S'allume lorsque le son est atténué.
-  **AF** S'allume lorsque AF (Autres fréquences) est disponible.
-  **TA** S'allume lorsque des informations de radioguidage (TA : info trafic) sont disponibles.
-  S'allume lorsque l'appareil audio est lisible en activant le profil A2DP (Advanced Audio Distribution Profile).
-  S'allume lorsqu'il est possible d'appeler en mains libres en activant le profil HFP (Handsfree Profile).
-  Indique le niveau d'intensité du signal du téléphone mobile connecté.
-  Indique l'état de la charge restante de la batterie du téléphone mobile connecté.
-  S'allume lorsque le signal Bluetooth® est activé. Clignote lorsque la connexion est en cours.

2 ... (option de source)

Permet d'ouvrir le menu des options de source. Les éléments disponibles varient selon la source.

3 Zone propre à l'application

Affiche les commandes/indications de lecture ou l'état de l'appareil. Les éléments affichés varient selon la source.

4 Horloge (page 15)

5 (retour à l'écran de lecture)

Permet de basculer entre l'écran HOME et l'écran de lecture.

6 Touches de sélection des sources et des réglages

Permettent de changer de source ou d'effectuer divers réglages.

Affichez l'icône des réglages et d'autres icônes en balayant le bas de cette zone vers la droite ou la gauche.

7 Touches de sélection des sons

Permettent de changer de son.

8 (EXTRA BASS)

Modifiez le réglage EXTRA BASS (page 16).

9 (EQ10/Caiss. bas.)

Modifiez le réglage EQ10/Caiss. bas. (page 16).

10 (moniteur désactivé)

Permet de désactiver le moniteur. Quand le moniteur est éteint, appuyez n'importe où sur l'affichage pour le rallumer.

Préparation

Réglages initiaux

Vous devez effectuer les réglages initiaux de l'appareil avant sa mise en service initiale ou après avoir remplacé la batterie du véhicule ou modifié les connexions.

Si l'écran des réglages initiaux n'apparaît pas lorsque vous mettez l'appareil sous tension, exécutez la réinitialisation d'usine (page 15) pour initialiser l'appareil.

- 1 Appuyez sur [Langue], puis réglez la langue d'affichage.
- 2 Appuyez sur [Démo] à plusieurs reprises pour sélectionner [DÉSACTIVÉ] et désactiver le mode de démonstration.
- 3 Appuyez sur [Régler Date/Heure], puis réglez la date et l'heure.
- 4 Après avoir réglé la date et l'heure, appuyez sur [OK].
- 5 Pour revenir à l'affichage précédent, appuyez sur , puis sur [OK].
La mise en garde de démarrage s'affiche.
- 6 Lisez entièrement la mise en garde de démarrage, puis, si vous acceptez toutes les conditions, appuyez sur [Fermer].
Le réglage est terminé.

Ce réglage peut être configuré plus précisément dans le menu de réglages (page 15).

Préparation d'un périphérique BLUETOOTH

Vous pouvez profiter de la musique ou passer des appels en mains libres en fonction de l'appareil compatible BLUETOOTH. Il peut s'agir d'un smartphone, d'un téléphone mobile ou d'un appareil audio (ci-après appelé « périphérique BLUETOOTH », sauf indication contraire). Pour de plus amples détails sur la connexion, reportez-vous au mode d'emploi fourni avec le périphérique. Avant de connecter le périphérique, diminuez le volume de cet appareil pour éviter qu'il soit trop élevé.

Pairage et connexion d'un périphérique BLUETOOTH

La première fois que vous connectez l'appareil à un périphérique BLUETOOTH, il est nécessaire qu'ils se reconnaissent mutuellement (c'est ce que l'on appelle le « pairage »). Le pairage permet à l'appareil et à d'autres périphériques de se reconnaître mutuellement.

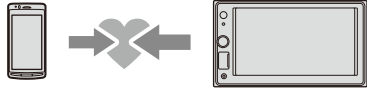

- 1 Placez le périphérique BLUETOOTH à moins de 1 m de cet appareil.
- 2 Appuyez sur HOME, puis sur [Réglages].
- 3 Appuyez sur [Bluetooth].
- 4 Appuyez sur [Connexion Bluetooth], puis réglez le signal sur [ACTIVÉ].
Le signal BLUETOOTH est activé et  s'allume dans la barre d'état de l'appareil.
- 5 Appuyez sur [Pairage].
 clignote lorsque l'appareil est en mode de veille de pairage.
- 6 Procédez au pairage sur le périphérique BLUETOOTH afin qu'il détecte cet appareil.
- 7 Sélectionnez [XAV-AX1000] indiqué sur l'affichage du périphérique BLUETOOTH.
Si le nom de votre modèle n'apparaît pas, recommencez la procédure à partir de l'étape 5.



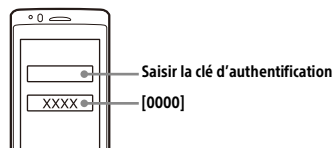

- 8 Si la saisie d'une clé d'authentification* est requise sur le périphérique BLUETOOTH, saisissez [0000].

* Selon le périphérique BLUETOOTH, la clé d'authentification peut être appelée « code d'authentification », « code PIN », « mot de passe », etc.



Une fois le pairage effectué,  reste allumé.

- 9 Sélectionnez cet appareil sur le périphérique BLUETOOTH pour établir la connexion BLUETOOTH.
 ou  s'allume une fois la connexion établie.



Remarques

- L'appareil ne peut être connecté qu'avec un seul périphérique BLUETOOTH à la fois.
- Pour déconnecter le BLUETOOTH, désactivez la connexion sur l'appareil ou le périphérique BLUETOOTH.
- Le pairage BLUETOOTH n'est pas possible pendant que Apple CarPlay fonctionne.

Connexion à un périphérique BLUETOOTH appairé

Pour utiliser un périphérique appairé, vous devez le connecter à cet appareil. Certains périphériques appairés se connectent automatiquement.



- 1 Appuyez sur HOME, puis sur [Réglages].
- 2 Appuyez sur [Bluetooth].
- 3 Appuyez sur [Connexion Bluetooth], puis sur [ACTIVÉ].
Assurez-vous que  s'allume dans la barre d'état de l'appareil.
- 4 Activez la fonction BLUETOOTH sur le périphérique BLUETOOTH.
- 5 Réglez le périphérique BLUETOOTH afin qu'il se connecte à cet appareil.
 ou  s'allume dans la barre d'état.

Pour établir la connexion au dernier périphérique connecté à partir de cet appareil

Quand le contact est mis alors que le signal BLUETOOTH est activé, l'appareil recherche le dernier périphérique BLUETOOTH auquel il a été connecté et établit automatiquement la connexion.

Remarque

En cours de diffusion audio BLUETOOTH en streaming, vous ne pouvez pas vous connecter au téléphone mobile à partir de cet appareil. Connectez-vous plutôt à cet appareil à partir du téléphone mobile.

Pour installer le micro

Pour plus d'informations, reportez-vous à la section « Installation du micro » (page 27).

Raccordement d'un périphérique USB

- 1 Baissez le volume de l'appareil.
- 2 Raccordez le périphérique USB à l'appareil.
Pour raccorder un iPhone, utilisez le câble de connexion USB pour iPhone (non fourni).

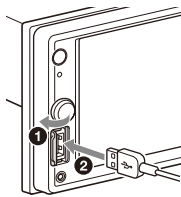

Raccordement d'un autre périphérique audio portable

- 1 Mettez hors tension le périphérique audio portable.
- 2 Coupez le volume de l'appareil.
- 3 Raccordez le périphérique audio portable à la prise d'entrée AUX (mini prise stéréo) de l'appareil avec un cordon de raccordement (non fourni)*.

* Veuillez à utiliser une fiche de type droit.

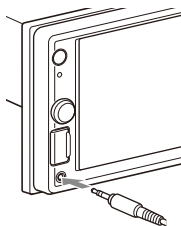

- 4 Appuyez sur HOME, puis touchez [AUX].

Pour adapter le niveau de volume du périphérique raccordé à celui des autres sources

Démarrez la lecture sur le périphérique audio portable à un niveau de volume modéré et réglez votre volume d'écoute habituel sur l'appareil. Pendant la lecture, appuyez sur **•••**, puis sur [Niveau d'entrée]. Réglez le niveau de volume entre [-10] et [+15].

Connexion de la caméra de recul

En connectant à la borne CAMERA IN la caméra de recul en option, vous pouvez afficher l'image de la caméra de recul. Pour plus d'informations, reportez-vous à la section « Connexion/Installation » (page 24).

Pour afficher l'image de la caméra de recul

Appuyez sur HOME, puis sur [Cam. recul].

Utilisation de la radio

Utilisation de la radio

Pour écouter la radio, appuyez sur HOME, puis sur [Radio].

Commandes/indications de réception

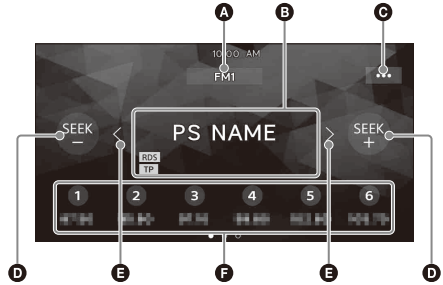

A Gamme d'ondes actuelle

Permet de changer de gamme d'ondes (FM1, FM2, FM3, AM1 ou AM2).

B Fréquence actuelle, nom du service de programme*, indication RDS (Radio Data System)*

* Pendant la réception RDS.

C ... (option de radio)

Permet d'ouvrir le menu des options de radio.

D SEEK-/SEEK+

Permet de syntoniser automatiquement.

E </>

Permet de syntoniser manuellement. Maintenez enfoncé pour ignorer les fréquences successives.

F Numéros présélectionnés

Permet de sélectionner une station présélectionnée. Glissez vers la gauche/droite pour afficher les autres stations pré-réglées. Maintenez enfoncé pour mémoriser la fréquence actuelle dans cette présélection.

Syntonisation

- 1 Sélectionnez la gamme d'ondes souhaitée (FM1, FM2, FM3, AM1 ou AM2).
- 2 Procédez à la syntonisation.
Pour syntoniser automatiquement
Appuyez sur SEEK-/SEEK+.
Le balayage s'interrompt lorsque l'appareil capte une station.

Pour syntoniser manuellement

Maintenez enfoncé </> pour localiser approximativement la fréquence, puis appuyez plusieurs fois sur </> pour régler la fréquence souhaitée avec précision.

Mémorisation manuelle

- 1 Quand vous captez la station que vous souhaitez mémoriser, maintenez enfoncée la touche de présélection souhaitée.

Réception des stations mémorisées

- 1 Sélectionnez la gamme d'ondes, puis appuyez sur le numéro de la présélection souhaitée.

Utilisation des fonctions de radio en option

Les fonctions suivantes sont disponibles en appuyant sur ...

BTM - Best Tuning Memory (Mémoire des meilleures réglages)

Mémore les stations dans l'ordre des fréquences, sous les touches de présélection. 18 stations peuvent être mémorisées pour la FM et 12 stations pour l'AM en tant que stations présélectionnées.

AF*

Sélectionnez [ACTIVÉ] pour régler en permanence la station sur le signal le plus fort du réseau.

TA*

Sélectionnez [ACTIVÉ] pour recevoir des informations ou des programmes de radioguidage (TP) s'ils sont disponibles.

Regional*

Sélectionnez [ACTIVÉ] pour rester sur la station captée alors que la fonction AF est activée. Si vous quittez la zone de réception de cette émission régionale, sélectionnez [DÉSACTIVÉ]. Cette fonction est inopérante au Royaume-Uni et dans certaines autres régions.

PTY*

Sélectionnez un type de programme de la liste PTY pour rechercher une station diffusant le type de programme sélectionné.

* Uniquement disponible durant la réception FM.

Pour recevoir les messages d'urgence

Lorsque la fonction AF ou TA est activée, les messages d'urgence interrompent automatiquement la source sélectionnée en cours de diffusion.

Lecture

Écoute d'un périphérique USB

Les périphériques USB* de type MSC (Mass Storage Class) compatibles avec la norme USB peuvent être utilisés.

* Par exemple, un lecteur flash USB, un lecteur multimédia numérique

Remarques

- Les périphériques USB formatés avec les systèmes de fichiers FAT12/16/32/exFAT sont pris en charge.
- Pour plus d'informations sur la compatibilité de votre périphérique USB, visitez le site d'assistance à l'adresse mentionnée au dos du manuel.
- Pour plus de détails sur les types de fichier pris en charge, reportez-vous à la section « Formats pris en charge pour la lecture USB » (page 18).

- 1 Baissez le volume sur l'appareil.
- 2 Connectez le périphérique USB au port USB.
- 3 Appuyez sur HOME, puis sur [USB].
La lecture commence.

Pour retirer le périphérique

Mettez l'appareil hors tension ou tournez le démarreur sur la position d'arrêt ACC, puis retirez le périphérique USB.

Écoute d'un périphérique BLUETOOTH

Vous pouvez lire du contenu sur un périphérique connecté qui prend en charge BLUETOOTH A2DP (Advanced Audio Distribution Profile).



- 1 Établissez la connexion BLUETOOTH avec le périphérique audio (page 7).
- 2 Appuyez sur HOME, puis sur [Audio BT].
- 3 Faites fonctionner le périphérique audio pour commencer la lecture.

Remarques

- Selon le périphérique audio, il est possible que ses informations, notamment le titre, le numéro/durée de la plage et l'état de lecture ne s'affichent pas sur cet appareil.
- Même si la source change sur cet appareil, la lecture ne s'interrompt pas sur le périphérique audio.
- Le pairage BLUETOOTH n'est pas possible pendant que Apple CarPlay fonctionne.

Pour adapter le niveau de volume du périphérique BLUETOOTH à celui des autres sources

Vous pouvez réduire les différences de volume entre cet appareil et le périphérique BLUETOOTH : Pendant la lecture, appuyez sur **•••**, puis sur [Niveau d'entrée]. Réglez le niveau de volume entre [-6] et [+6].

Recherche et lecture de plages

Lecture répétée et aléatoire

- 1 En cours de lecture, appuyez plusieurs fois sur **↶** (répéter) ou **↷** (aléatoire) jusqu'à ce que le mode de lecture souhaité apparaisse.
Le démarrage de la lecture dans le mode sélectionné peut prendre un certain temps.

Les modes de lecture disponibles diffèrent selon la source audio sélectionnée et le périphérique connecté.

Recherche d'un fichier à partir de l'écran de liste

- 1 En cours de lecture USB, appuyez sur **☰**.
L'écran de liste de l'élément en cours de lecture apparaît.

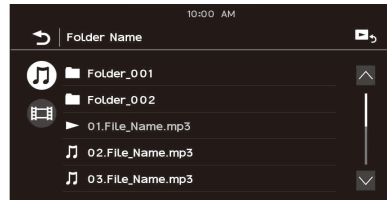

- En outre, appuyez sur **🎵** (audio) ou **📺** (vidéo) pour établir une liste par type de fichier.
- 2 Appuyez sur l'élément souhaité.
La lecture commence.

Autres réglages disponibles pendant la lecture

D'autres réglages sont disponibles dans chaque source en appuyant sur **...**. Les éléments disponibles varient selon la source.

Picture EQ

Règle la qualité de l'image selon vos souhaits : [Dynamique], [Standard], [Cinéma], [Personnalisé].
(Uniquement disponible quand le frein de stationnement est serré et qu'une vidéo USB est sélectionnée).

Format

Permet de sélectionner le format de l'écran de l'appareil.
(Uniquement disponible quand le frein de stationnement est serré et qu'une vidéo USB est sélectionnée).

Normal

Affiche une image 4:3 dans la taille d'origine, accompagnée de barres latérales afin de remplir l'écran 16:9.

Zoom

Affiche une image 16:9 convertie au format 4:3 Letter Box.

Plein

Affiche une image 16:9 en conservant sa taille d'origine.

Légendes

Agrandit l'image horizontalement tout en affichant les sous-titres.

Appel en mains libres

Pour utiliser un téléphone mobile, connectez-le à cet appareil. Pour plus d'informations, reportez-vous à la section « Préparation d'un périphérique BLUETOOTH » (page 7).



Remarque

Les fonctions d'appel mains libres expliquées ci-après ne sont disponibles que lorsque la fonction Apple CarPlay est désactivée. Lorsque la fonction Apple CarPlay est activée, utilisez les fonctions d'appel mains libres sur son application.

Réception d'un appel

1 Appuyez sur  quand vous recevez un appel.

L'appel commence.

Remarque

La sonnerie et la voix de l'utilisateur sont reproduits par les haut-parleurs avant.

Pour rejeter/mettre fin à un appel

Appuyez sur .

Émission d'un appel

1 Appuyez sur HOME, puis sur [Téléphone].

2 Appuyez sur une des icônes d'appel de l'affichage du téléphone BLUETOOTH.

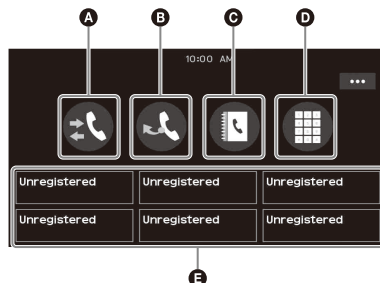

A  (historique des appels)*

Permet de sélectionner un contact dans la liste de l'historique des appels. L'appareil mémorise les 20 derniers appels.

B 📞 (rappel)

Permet d'appeler automatiquement le dernier contact que vous avez appelé.

C 📖 (répertoire)*

Permet de sélectionner un contact dans la liste des noms/numéros du répertoire. Pour rechercher le contact souhaité par ordre alphabétique dans la liste des noms, appuyez sur 🔍.

D 📞 (saisie du numéro de téléphone)

Saisissez le numéro de téléphone.

E Liste de numéros de téléphone présélectionnés

Permet de sélectionner le contact mémorisé. Pour mémoriser le contact, reportez-vous à la section « Présélection des numéros de téléphone » (page 13).

* Le téléphone mobile doit prendre en charge PBAP (Phone Book Access Profile).

3 Appuyez sur 📞.

L'appel commence.

Présélection des numéros de téléphone

Vous pouvez mémoriser jusqu'à 6 contacts dans la liste des présélections.

1 Sur l'écran du téléphone, sélectionnez un numéro de téléphone à mémoriser dans les numéros présélectionnés à partir du répertoire.

L'écran de confirmation apparaît.

2 Appuyez sur [Ajouter au préégl.].

3 Sélectionnez la liste de numéros de téléphone présélectionnés dans laquelle le numéro de téléphone est mémorisé.

Le contact est mémorisé dans la liste de numéros de téléphone présélectionnés.

Opérations réalisables pendant un appel

Pour régler le volume de la sonnerie

Tournez la molette de réglage du volume pendant la réception d'un appel.

Pour régler le volume de la voix de l'utilisateur

Tournez la molette de réglage du volume pendant un appel.

Réglage du volume pour le correspondant (réglage du gain du micro)

Pendant un appel mains libres, appuyez sur **...**, puis réglez [Volume Micro] sur [Élevé], [Moyen] ou [Faible].

Pour réduire l'écho et le bruit (mode d'annulation de l'écho/du bruit)

Pendant un appel, appuyez sur **...**, puis réglez [Qualité vocale] sur [Mode 1] ou [Mode 2].

Pour basculer entre le mode mains libres et le mode combiné

Pendant un appel, appuyez sur  pour basculer le son de l'appel entre l'appareil et le téléphone mobile.

Remarque

Certains téléphones mobiles ne permettent pas d'effectuer cette opération.

Pour répondre automatiquement à un appel entrant

Appuyez sur **...**, puis réglez [Réponse automatique] sur [ACTIVÉ].

Apple CarPlay

Apple CarPlay vous permet d'utiliser votre iPhone dans la voiture de manière à rester concentré sur la route.

Remarques relatives à l'utilisation d'Apple CarPlay

- Un iPhone sous iOS 7.1 ou une version ultérieure est requis. Procédez à la mise à jour vers la dernière version d'iOS avant utilisation.
- Apple CarPlay peut s'utiliser sur un iPhone 5 ou une version ultérieure.
- Pour plus d'informations sur les modèles compatibles, consultez la liste de compatibilité du site d'assistance à l'adresse mentionnée au dos du manuel.
- Pour plus d'informations sur Apple CarPlay, reportez-vous au manuel fourni avec votre iPhone ou visitez le site Web d'Apple CarPlay.
- Comme le GPS de votre iPhone est utilisé, placez votre iPhone à un endroit où il peut facilement recevoir un signal GPS.

1 Connectez votre iPhone au port USB.

Pour connecter un iPhone, utilisez le câble de connexion USB pour iPhone (non fourni).

2 Appuyez sur HOME, puis appuyez sur l'icône Apple CarPlay.

L'affichage de l'iPhone apparaît sur celui de l'appareil. Appuyez et commandez les applications.

L'utilisation du logo Apple CarPlay signifie que l'interface utilisateur du véhicule répond aux normes de performance d'Apple. Apple n'est pas responsable du fonctionnement de ce véhicule ni de sa conformité avec les consignes et normes de sécurité.





Veuillez noter que l'utilisation de cet accessoire avec un iPhone peut avoir un effet adverse sur les performances sans fil.

Utilisation de la commande gestuelle

Vous pouvez effectuer les opérations fréquemment utilisées en faisant glisser le doigt sur l'écran de réception/lecture.

Remarque

Les commandes gestuelles expliquées ci-après ne sont pas disponibles sur l'écran d'Apple CarPlay.

Procédez comme suit	Pour
 Balayer de gauche à droite	Réception radio : rechercher des stations vers l'avant. <hr/> Lecture vidéo/audio : sauter un fichier/une piste vers l'avant.
 Balayer de droite à gauche	Réception radio : rechercher des stations vers l'arrière. <hr/> Lecture vidéo/audio : sauter un fichier/une piste vers l'arrière.
 Balayer vers le haut	Réception radio : capturer des stations mémorisées (vers l'avant).
 Balayer vers le bas	Réception radio : capturer des stations mémorisées (vers l'arrière).

Réglages

Réglages de base

Vous pouvez régler des éléments dans les catégories de configuration suivantes : Réglages généraux (Général), Réglages du son (Son), Réglages visuels (Visuel), Réglages BLUETOOTH (Bluetooth)

- 1 Appuyez sur **HOME**, puis sur [Réglages].
- 2 Appuyez sur une des catégories de configuration.
Les éléments qui peuvent être définis varient selon la source et les réglages.
- 3 Déplacez la barre de défilement vers le haut ou le bas pour sélectionner l'élément souhaité.

Pour revenir à l'affichage précédent
Appuyez sur ↶.

Pour basculer vers l'écran de lecture
Appuyez sur ↷.

Réglages généraux (Général)

Langue

Permet de sélectionner la langue d'affichage : [English], [Español], [Français], [Deutsch], [Italiano], [Português], [Русский], [العربية], [简体中文], [繁體中文], [한국어].

Démo

Permet d'activer la démonstration : [DÉSACTIVÉ], [ACTIVÉ].

Date/Heure

Format date

Permet de sélectionner le format : [DD/MM/YY], [MM/DD/YY], [YY/MM/DD].

Format heure

Permet de sélectionner le format : [12 h], [24 h].

Régler Date/Heure

Permet de régler la date et l'horloge manuellement.

Son des touches

Permet d'activer les sons de fonctionnement : [DÉSACTIVÉ], [ACTIVÉ].

Caméra de vue arrière

Permet de sélectionner l'image de la caméra de recul : [DÉSACTIVÉ], [Normal], [Inversé] (image miroir).

[Réglage de lignes de guidage] permet de régler le guide de l'image provenant de la caméra de recul.

Appuyez sur le côté proche **A** ou le côté éloigné **B** (parties en rouge) du guide pour effectuer le réglage.

Appuyez sur </^/>/∨

pour régler la position du guide et appuyez sur [→←] ou [←→] pour régler la largeur du guide.

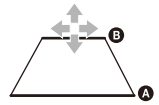

Contrôle direction

Permet de sélectionner le mode d'entrée de la télécommande connectée. Pour éviter toute erreur de fonctionnement, vérifiez avant utilisation si le mode d'entrée correspond à la télécommande connectée.

Personnalisé

Mode de saisie de la télécommande de volant (suivez les procédures de [🔗]) pour enregistrer les fonctions sur la télécommande connectée.

Présélectionnée

Mode d'entrée de la télécommande filaire à l'exclusion de la télécommande au volant.



Le panneau des touches du volant apparaît.

1 Appuyez sur la touche que vous souhaitez attribuer au volant et maintenez-la enfoncée.

La touche du panneau s'allume (veille).

2 Appuyez sur la touche du volant à laquelle vous souhaitez attribuer la fonction et maintenez-la enfoncée.

La touche du panneau change de couleur (mise en surbrillance ou entourée d'une ligne orange).

3 Pour enregistrer d'autres fonctions, répétez les étapes 1 et 2.

(Disponible uniquement lorsque [Contrôle direction] est réglé sur [Personnalisé].)

Remarques

- Pendant les réglages, la télécommande connectée est indisponible même si certaines fonctions ont déjà été enregistrées. Utilisez les touches de l'appareil.
- Si une erreur se produit lors de l'enregistrement, toutes les données enregistrées sont effacées. Recommencez l'enregistrement à partir du début.
- Il est possible que cette fonction ne soit pas disponible sur certains véhicules. Pour plus d'informations sur la compatibilité de votre véhicule, visitez le site d'assistance indiqué sur la couverture arrière.

Clock Time

Permet de régler l'horloge au moyen des données RDS : [DÉSACTIVÉ], [ACTIVÉ].

Réinit. usine

Permet de rétablir tous les réglages par défaut.

Version du logiciel

Permet de mettre à jour et de vérifier la version du logiciel.

Licences open source

Permet d'afficher les licences logicielles.

Réglages du son (Son)

EXTRA BASS

Permet de renforcer les graves en synchronisation avec le niveau de volume : [DÉSACTIVÉ], [1], [2].

EQ10/Caiss. bas.

Permet de sélectionner une courbe d'égalisation et de régler le niveau du caisson de graves.

EQ10

Permet de sélectionner la courbe d'égalisation : [DÉSACTIVÉ], [R&B], [Rock], [Pop], [Dance], [Hip-Hop], [EDM], [Jazz], [Soul], [Country], [Personnalisé].

[Personnalisé] permet de régler la courbe d'égalisation : -6 à +6.

Caiss. bas.

Permet de régler le niveau de volume du caisson de graves : [DÉSACTIVÉ], -10 à +10.

Balance/Équilibreur

Permet de régler le niveau de la balance ou de l'équilibreur.

Balance

Permet de régler la balance du son entre les haut-parleurs gauche et droit : [G15] à [D15].

Équilibreur

Permet de régler la balance du son entre les haut-parleurs avant et arrière : [Avant 15] à [Arrière 15].

Répartiteur

Permet de régler la fréquence de coupure et la phase du caisson de graves.

Filtre passe-haut

Permet de sélectionner la fréquence de coupure des haut-parleurs avant/arrière : [DÉSACTIVÉ], [50Hz], [60Hz], [80Hz], [100Hz], [120Hz].

Filtre passe-bas

Permet de sélectionner la fréquence de coupure du caisson de graves : [DÉSACTIVÉ], [50Hz], [60Hz], [80Hz], [100Hz], [120Hz].

Phase caiss. basses

Permet de sélectionner la phase du caisson de graves : [Normal], [Inversé].

DSO (Dynamic Stage Organizer)

Permet d'améliorer la sortie audio numérique : [DÉSACTIVÉ], [Faible], [Moyen], [Élevé].

Réglages visuels (Visuel)

Fond d'écran

Permet de modifier le fond d'écran en appuyant sur la couleur souhaitée.

Réglages luminosité

Permet d'atténuer l'affichage : [DÉSACTIVÉ], [Auto], [ACTIVÉ].
([Auto] est seulement disponible lorsque le fil de commande de l'éclairage est connecté et ne fonctionne que si les phares sont allumés.)
[☉] permet de régler le niveau de luminosité quand le gradateur est activé : -5 à +5.

Réglage de l'écran tactile

Permet de régler l'étalement de l'écran tactile si le point sur lequel vous appuyez est décalé par rapport à l'élément souhaité.

Réglages BLUETOOTH (Bluetooth)

Connexion Bluetooth

Permet d'activer le signal BLUETOOTH : [DÉSACTIVÉ], [ACTIVÉ], [Pairage] (passe en mode de veille de pairage).

Info app. Bluetooth

Permet d'afficher les informations du périphérique connecté à l'appareil.
(Disponible uniquement lorsque [Connexion Bluetooth] est réglé sur [ACTIVÉ] et qu'un périphérique BLUETOOTH est connecté à l'appareil.)

Rétablir Bluetooth

Permet d'initialiser tous les réglages relatifs au BLUETOOTH, notamment les informations de pairage, l'historique des appels, l'historique des périphériques BLUETOOTH connectés, etc.

Informations complémentaires

Mise à jour du firmware

Pour mettre à jour le firmware, visitez le site d'assistance mentionné au dos du manuel, puis suivez les instructions en ligne.

Remarque

Pendant la mise à jour, ne retirez pas le périphérique USB.

Précautions

- L'antenne électrique se déploie automatiquement.
- Pour procéder au transfert de propriété de votre voiture ou pour la mettre au rebut alors que l'appareil est installé, rétablissez tous les réglages par défaut en exécutant la réinitialisation d'usine (page 15).
- Ne projetez pas de liquide sur l'appareil.

Remarques sur la sécurité

- Vous devez vous conformer aux règles, lois et réglementations locales en vigueur en matière de circulation.
- Pendant la conduite
 - Ne regardez pas ou n'utilisez pas l'appareil, car cela pourrait détourner votre attention et provoquer un accident. Pour regarder ou utiliser l'appareil, garez votre véhicule dans un lieu sûr.
 - N'utilisez pas la fonction de configuration ou toute autre fonction qui pourrait détourner votre attention de la route.
 - Lorsque vous reculez, veillez à bien regarder derrière vous et observez les alentours avec attention pour votre sécurité, même si la caméra de recul est connectée. Ne vous fiez pas uniquement à la caméra de recul.
- Pendant l'utilisation
 - N'introduisez pas la main, un doigt ou un corps étranger dans l'appareil, car vous risqueriez de l'endommager ou de vous blesser.
 - Conservez les objets de petite taille hors de la portée des enfants.
 - Veillez à boucler les ceintures de sécurité pour éviter toute blessure éventuelle en cas de mouvement brusque du véhicule.

Prévention des accidents

Les images apparaissent uniquement une fois le véhicule garé et le frein de stationnement serré. Si le véhicule se met en mouvement pendant la lecture d'une vidéo, l'avertissement suivant s'affiche et vous ne pouvez pas visionner la vidéo.

[Vidéo bloquée pour votre sécurité.]

N'utilisez pas l'appareil ou ne regardez pas le moniteur lorsque vous conduisez.

Remarques sur l'écran LCD

- Veillez à conserver l'écran LCD à l'abri de l'humidité et ne l'exposez pas à des liquides. Cela pourrait entraîner une panne.



- N'exercez pas de pression sur l'écran LCD, car vous risqueriez de déformer l'image ou d'entraîner une panne (par exemple, l'image peut devenir floue ou l'écran LCD peut être endommagé).
- Appuyez sur l'écran LCD uniquement avec le doigt, sous peine de l'endommager ou de le casser.
- Nettoyez l'écran LCD avec un chiffon doux et sec. N'utilisez pas de solvants tels que de la benzine, du diluant, des nettoyants disponibles dans le commerce ou des sprays antistatiques.
- Utilisez l'appareil à des températures comprises entre 0 °C et 40 °C.
- Si votre véhicule est garé dans un lieu froid ou chaud, l'image risque de ne pas être nette. Cependant, le moniteur n'est pas endommagé et l'image retrouve sa netteté une fois que la température de la voiture redevient normale.
- Des points bleus, rouges ou verts fixes peuvent apparaître sur le moniteur. C'est ce qu'on appelle des « points brillants ». Ils peuvent apparaître sur n'importe quel écran LCD. L'écran LCD est issu d'une technologie de haute précision et plus de 99,99 % de ses segments sont opérationnels. Cependant, il est possible qu'un faible pourcentage (généralement 0,01 %) des segments ne s'allume pas correctement. Toutefois, ceci ne gêne en aucun cas la visualisation.

Remarques sur l'écran tactile

- Cet appareil utilise un écran tactile résistif. Appuyez directement sur l'écran du bout du doigt.
- Cet appareil ne prend pas en charge le fonctionnement multi-touches.
- Ne touchez pas l'écran avec des objets pointus tels qu'une aiguille, un stylo ou un ongle de doigt. Cet appareil ne prend pas en charge la commande à l'aide d'un stylet.
- Évitez tout contact entre l'écran tactile et un objet quelconque. Si vous touchez l'écran avec un objet autre que le bout du doigt, l'appareil risque de ne pas fonctionner correctement.
- Le panneau est en verre, ne soumettez donc pas l'appareil à des chocs violents. Si le panneau se fissure ou s'ébrèche, ne touchez pas la partie endommagée, sous peine de vous blesser.
- Éloignez les autres appareils électriques de l'écran tactile. Sinon, l'écran tactile pourrait présenter un dysfonctionnement.

Formats pris en charge pour la lecture USB

- WMA (.wma)*1*2
Débit binaire : 48 kbit/s – 192 kbit/s (prise en charge du débit variable (VBR))*3
Fréquence d'échantillonnage*4 : 44,1 kHz
- MP3 (.mp3)*1*2
Débit binaire : 48 kbit/s – 320 kbit/s (prise en charge du débit variable (VBR))*3
Fréquence d'échantillonnage*4 : 32 kHz, 44,1 kHz, 48 kHz
- AAC (.m4a)*1*2
Débit binaire : 40 kbit/s – 320 kbit/s (prise en charge du débit variable (VBR))*3
Fréquence d'échantillonnage*4 : 8 kHz – 48 kHz
Bit par échantillon (bit de quantification) : 16 bits
- FLAC (.flac)*1*6
Fréquence d'échantillonnage*4 : 8 kHz – 48 kHz
Bit par échantillon (bit de quantification) : 16 bits
- WAV (.wav)*1
Fréquence d'échantillonnage*4 : 8 kHz – 48 kHz
Bit par échantillon (bit de quantification) : 16 bits, 24 bits
- Xvid (.avi)
Codec vidéo : MPEG-4 Advanced Simple Profile
Codec audio : MP3 (MPEG-1 Layer3)
Débit binaire : max. 4 Mbp/s
Débit d'images : max. 30 ips (30p/60i)
Résolution : max. 1280 × 720*5
- MPEG-4 (.mp4)
Codec vidéo : MPEG-4 Advanced Simple Profile, AVC Baseline Profile
Codec audio : AAC
Débit binaire : max. 4 Mbp/s
Débit d'images : max. 30 ips (30p/60i)
Résolution : max. 1280 × 720*5

- WMV (.wmv, .avi)*1
Codec vidéo : WMV3, WVC1
Codec audio : MP3, WMA
Débit binaire : max. 6 Mbp/s
Débit d'images : max. 30 ips
Résolution : max. 720 × 480*5
- MKV (.mkv)
Codec vidéo : MPEG-4 Advanced Simple Profile, AVC Baseline Profile
Codec audio : MP3, AAC
Débit binaire : max. 5 Mbp/s
Débit d'image : max. 30 ips
Résolution : max. 1280 × 720*5

*1 Les fichiers protégés par des droits d'auteur et les fichiers audio multicanaux ne peuvent pas être lus.

*2 Les fichiers DRM (Digital Rights Management) ne peuvent pas être lus.

*3 Les débits binaires non standard ou non garantis sont inclus selon la fréquence d'échantillonnage.

*4 Il est possible que la fréquence d'échantillonnage ne corresponde pas à tous les encodeurs.

*5 Ces valeurs indiquent la résolution maximale de la vidéo qui peut être lue et non la résolution d'affichage du lecteur. La résolution d'affichage est de 800 × 480.

*6 L'affichage des informations de balise n'est pas pris en charge.

Remarque

Certains fichiers risquent de ne pas pouvoir être lus même si leur format de fichier est pris en charge.

À propos de l'iPhone

- Pour plus d'informations sur les modèles d'iPhone compatibles, visitez le site d'assistance indiqué sur la dernière de couverture.
- L'utilisation du badge Made for Apple signifie qu'un accessoire a été conçu pour être raccordé spécifiquement au produit ou aux produits Apple identifiés dans le badge, et a été certifié par le constructeur pour satisfaire les normes de performance d'Apple. Apple n'est pas responsable du fonctionnement de cet appareil ni de sa conformité avec les consignes et normes de sécurité. Veuillez noter que l'utilisation de cet accessoire avec un produit Apple peut avoir un effet adverse sur les performances sans fil.

Remarque sur la licence

Ce produit inclut un logiciel que Sony utilise dans le cadre d'un contrat de licence conclu avec le détenteur des droits d'auteur. Nous sommes tenus d'annoncer le contenu du contrat aux clients, conformément aux exigences du propriétaire des droits d'auteur du logiciel. Pour plus d'informations sur les licences logicielles, reportez-vous à la page 16.

Si vous avez des questions ou si vous rencontrez des problèmes concernant votre appareil qui ne sont pas abordés dans ce mode d'emploi, consultez votre revendeur Sony le plus proche.

Spécifications

Moniteur

Type d'écran : moniteur LCD couleur grand écran

Dimensions : 15,7 cm/ 6,2 po

Système : matrice active TFT

Nombre de pixels :

1 152 000 pixels (800 × 3 (RVB) × 480)

Système couleur :

Sélection automatique PAL/NTSC pour la borne CAMERA IN

Radio

FM

Plage de syntonisation : 87,5 MHz – 108,0 MHz

Sensibilité utile : 7 dBf

Rapport signal/bruit : 70 dB (mono)

Séparation à 1 kHz : 45 dB

AM

Plage de syntonisation : 531 kHz – 1 602 kHz

Sensibilité : 32 µV

Lecteur USB

Interface : USB (grande vitesse)

Courant maximum : 1,5 A

Communication sans fil

Système de communication :

Norme BLUETOOTH version 3.0

Sortie :

Norme BLUETOOTH Power Class 2
(Max. +1 dBm conduit)

Portée de communication maximale*1 :

En ligne directe environ 10 m

Gamme de fréquences :

Gamme des 2,4 GHz (2,4000 GHz – 2,4835 GHz)

Méthode de modulation : FHSS

Profils BLUETOOTH compatibles*2 :

A2DP (Advanced Audio Distribution Profile) 1.3

AVRCP (Audio Video Remote Control Profile) 1.3

HFP (Handsfree Profile) 1.6

PBAP (Phone Book Access Profile) 1.1

Codec correspondant : SBC, AAC

*1 La portée réelle varie en fonction de nombreux facteurs tels que la présence d'obstacles entre les appareils, les champs magnétiques autour des fours à micro-ondes, l'électricité statique, la sensibilité de la réception, les performances de l'antenne, le système d'exploitation, les applications logicielles, etc.

*2 Les profils standard BLUETOOTH sont destinés à la communication BLUETOOTH entre les périphériques.

Amplificateur de puissance

Sorties : sorties haut-parleurs
Impédance des haut-parleurs : 4 Ω – 8 Ω
Puissance de sortie maximale : 55 W \times 4 (sous 4 Ω)

Généralités

Alimentation requise : batterie de véhicule 12 V CC (masse négative)
Consommation nominale : 10 A
Dimensions :
environ 178 mm \times 100 mm \times 141 mm (l/h/p)
Dimensions de montage :
environ 182 mm \times 111 mm \times 121 mm (l/h/p)
Poids : environ 0,9 kg
Contenu de l'emballage :
Appareil principal (1)
Composants destinés à l'installation et aux connexions (1 jeu)
Micro (1)

Adressez-vous au vendeur pour tout renseignement complémentaire.

La conception et les spécifications sont sujettes à modification sans préavis.

Droits d'auteur

Les logos et la marque verbale Bluetooth® sont des marques déposées qui appartiennent à Bluetooth SIG, Inc. et qui sont utilisées par Sony Corporation sous licence uniquement. Les autres marques commerciales et noms commerciaux appartiennent à leurs propriétaires respectifs.

Windows Media est une marque ou une marque déposée de Microsoft Corporation aux États-Unis et/ou dans d'autres pays.

Ce produit est protégé par des droits de propriété intellectuelle de Microsoft Corporation. Toute utilisation ou diffusion de la technologie décrite sortant du cadre de l'utilisation de ce produit est interdite sans licence accordée par Microsoft ou une filiale autorisée de Microsoft.

Apple, iPhone et Lightning sont des marques commerciales d'Apple Inc., déposées aux États-Unis et dans d'autres pays. Apple CarPlay est une marque commerciale d'Apple Inc.

iOS est une marque commerciale ou une marque déposée de Cisco aux États-Unis et dans d'autres pays et qui est utilisée sous licence.

CE PRODUIT EST COMMERCIALISÉ SOUS LA LICENCE DU PORTEFEUILLE DE BREVETS MPEG-4 VISUEL ET EST DESTINÉ À UNE UTILISATION PERSONNELLE ET NON COMMERCIALE PAR UN UTILISATEUR À DES FINS DE DÉCODAGE DE VIDÉOS CONFORMES À LA NORME VISUELLE MPEG-4 (« VIDÉO MPEG-4 ») ENCODÉES PAR UN UTILISATEUR DANS LE CADRE D'UNE ACTIVITÉ PERSONNELLE ET NON COMMERCIALE ET/OU OBTENUES AUPRÈS D'UN FOURNISSEUR VIDÉO AGRÉÉ PAR MPEG LA POUR FOURNIR DES VIDÉOS MPEG-4. AUCUNE LICENCE N'EST AUTORISÉE OU IMPLICITE POUR TOUTE AUTRE UTILISATION. TOUTE INFORMATION COMPLÉMENTAIRE, Y COMPRIS LES INFORMATIONS RELATIVES À DES UTILISATIONS PROMOTIONNELLES, INTERNES ET COMMERCIALES ET À LA LICENCE PEUT ÊTRE OBTENUE AUPRÈS DE MPEG LA, LLC. CONSULTEZ LE SITE [HTTP://WWW.MPEGLA.COM](http://www.mpegla.com)

Toutes les autres marques commerciales sont des marques appartenant à leurs détenteurs respectifs.

Dépannage

La liste de contrôles suivante vous aidera à remédier aux problèmes que vous pourriez rencontrer avec cet appareil.

Avant de passer en revue la liste de contrôles ci-dessous, vérifiez les procédures de connexion et d'utilisation.

Pour plus d'informations sur l'utilisation du fusible et le retrait de l'appareil du tableau de bord, reportez-vous à la section « Connexion/Installation » (page 24).

Si le problème n'est pas résolu, visitez le site d'assistance indiqué sur la couverture arrière.

Généralités

Aucun bip n'est émis.

→ Un amplificateur de puissance en option est connecté et vous n'utilisez pas l'amplificateur intégré.

Le fusible a sauté.

L'appareil fait du bruit lorsque la position de la clé de contact est modifiée.

→ Les câbles ne sont pas connectés correctement au connecteur d'alimentation destiné aux accessoires du véhicule.

L'affichage disparaît du moniteur ou il n'apparaît pas.

→ La fonction de désactivation du moniteur est activée (page 6).
– Appuyez n'importe où sur l'affichage pour le réactiver.

Des éléments de menu ne peuvent pas être sélectionnés.

→ Les éléments de menu indisponibles sont grisés.

Les fonctions USB ne fonctionnent pas correctement.

- N'utilisez pas un câble d'extension USB, car cela pourrait altérer la qualité du signal.
 - Utilisez un câble USB plus court pour raccorder le périphérique USB ou remplacez le câble USB par un nouveau.

L'appareil ne fonctionne pas.

- Maintenez HOME enfoncé pendant plus de 10 secondes pour redémarrer l'appareil. Pour votre sécurité, ne redémarrez pas l'appareil pendant que vous conduisez.

Fonctionnement de l'écran tactile

L'écran tactile ne réagit pas alors que vous appuyez correctement.

- Appuyez sur une partie de l'écran à la fois. Si vous appuyez sur plusieurs parties en même temps, l'écran tactile ne fonctionne pas correctement.
- Étalonnez l'écran tactile de l'affichage (page 16).
- Appuyez fermement sur le pavé sensible à la pression.

Le fonctionnement multi-touches n'est pas reconnu.

- Cet appareil ne prend pas en charge le fonctionnement multi-touches.

Réception radio

La réception radio est médiocre. Des bruits statiques sont produits.

- Raccordez l'antenne fermement.

RDS

PTY affiche [PTY introuvable.].

- La station actuellement captée n'est pas une station RDS ou la réception radio est médiocre.

La recherche commence après quelques secondes d'écoute.

- La station ne diffuse pas d'informations TP ou le signal capté est faible.
 - Désactivez TA (page 10).

Aucun message de radioguidage.

- Activez TA (page 10).
- La station n'émet pas de messages de radioguidage, malgré l'indication TP.
 - Réglez la fréquence pour capter une autre station.

Image

Absence d'image/présence de parasites sur l'image.

- Une connexion est incorrecte.
- Vérifiez la connexion entre cet appareil et l'autre appareil et réglez le sélecteur d'entrée de l'autre appareil sur la source correspondant à cet appareil.
- L'installation est incorrecte.
 - Installez l'appareil à un angle inférieur à 30°, dans un endroit stable du véhicule.
- Le cordon du frein de stationnement (vert clair) n'est pas connecté au cordon du commutateur du frein de stationnement ou le frein de stationnement n'est pas serré.

L'image n'occupe pas la totalité de l'écran.

- Le format est défini sur la source de lecture.

Son

Absence de son/le son saute/le son grésille.

- Une connexion est incorrecte.
- Vérifiez la connexion entre cet appareil et l'appareil connecté et réglez le sélecteur d'entrée de l'autre appareil sur la source correspondant à cet appareil.
- L'installation est incorrecte.
 - Installez l'appareil à un angle inférieur à 30°, dans un endroit stable du véhicule.
- L'appareil est en mode de pause/de retour rapide/d'avance rapide.
- Les réglages des sorties sont incorrects.
- Le volume est trop faible.
- La fonction ATT est activée.
- Le format n'est pas pris en charge.
 - Vérifiez si le format est pris en charge par cet appareil (page 18).

Le son s'accompagne de parasites.

- Éloignez les cordons des câbles.

Lecture USB

Impossible de lire des éléments.

- Reconnectez le périphérique USB.

La lecture sur un périphérique USB exige un délai de démarrage plus long.

- Le périphérique USB contient des fichiers volumineux ou une arborescence de fichiers complexe.

Impossible de lire des fichiers audio.

- Les périphériques USB formatés avec des systèmes de fichiers autres que FAT12, FAT16, FAT32 ou exFAT ne sont pas pris en charge.*

* Cet appareil prend en charge les formats FAT12, FAT16, FAT32 et exFAT, mais il se peut que certains périphériques USB ne les prennent pas tous en charge. Pour plus d'informations, consultez le mode d'emploi de chaque périphérique USB ou contactez leur fabricant.

Fonction BLUETOOTH

L'autre périphérique BLUETOOTH ne détecte pas cet appareil.

- Réglez [Connexion Bluetooth] sur [ACTIVÉ] (page 16).
- Lorsqu'il se connecte à un périphérique BLUETOOTH, cet appareil ne peut pas être détecté par un autre périphérique. Mettez fin à la connexion en cours et recherchez cet appareil à partir de l'autre périphérique.
- Selon votre smartphone ou téléphone mobile, vous devrez peut-être supprimer cet appareil de l'historique du smartphone ou téléphone mobile connecté avant de les appairer à nouveau (page 7).

Impossible d'établir la connexion.

- Vérifiez les procédures de pairage et de connexion dans le manuel de l'autre périphérique, par exemple, et recommencez l'opération.

Le nom du périphérique détecté ne s'affiche pas.

- Selon l'état de l'autre périphérique, il peut être impossible d'obtenir un nom.

Absence de sonnerie.

- Augmentez le volume pendant la réception d'un appel.

Le volume de la voix de l'utilisateur est faible.

- Augmentez le volume pendant un appel.

L'interlocuteur trouve le volume trop faible ou trop élevé.

- Réglez le niveau [Volume Micro] (page 13).

Les conversations téléphoniques s'accompagnent d'écho ou de parasites.

- Diminuez le volume.
- Réglez [Qualité vocale] sur [Mode 1] ou [Mode 2]. (page 13).
- Si le bruit environnant, autre que le son de l'appel téléphonique, est fort, essayez de réduire ce bruit.
 - Fermez la fenêtre si la rue est bruyante.
 - Si le climatiseur est bruyant, diminuez-le.

La qualité sonore du téléphone est mauvaise.

- La qualité sonore du téléphone dépend des conditions de réception du téléphone mobile.
 - Déplacez votre véhicule dans un endroit où la réception est meilleure si elle était mauvaise.

Le volume du périphérique BLUETOOTH connecté est faible ou élevé.

- Le niveau de volume varie d'un périphérique BLUETOOTH à l'autre.
 - Vous pouvez réduire les différences de volume entre cet appareil et le périphérique BLUETOOTH (page 11).

Le son s'interrompt en cours de streaming audio ou la connexion BLUETOOTH échoue.

- Réduisez la distance entre l'appareil et le périphérique BLUETOOTH.
- Si le périphérique BLUETOOTH est rangé dans un étui qui interrompt le signal, sortez-le de cet étui pour l'utiliser.
- Plusieurs périphériques BLUETOOTH ou d'autres appareils (notamment des équipements de radio-amateurs) qui émettent des ondes radio sont utilisés à proximité.
 - Mettez les autres périphériques hors tension.
 - Éloignez l'appareil des autres périphériques.
- Le son de la lecture s'interrompt momentanément quand cet appareil se connecte à un téléphone mobile. Il ne s'agit pas d'un problème de fonctionnement.

Impossible de commander le périphérique BLUETOOTH connecté en cours de streaming audio.

- Vérifiez que le périphérique BLUETOOTH connecté prend en charge AVRCP.

Certaines fonctions ne sont pas activées.

- Vérifiez que le périphérique à connecter prend en charge les fonctions en question.

Réponse involontaire à un appel.

- Le téléphone à connecter est configuré pour appeler automatiquement.
- [Réponse automatique] de cet appareil est réglé sur [ACTIVÉ] (page 13).

Échec du pairage dans le délai imparti.

- Selon le périphérique à connecter, le délai de pairage peut être court. Essayez de terminer le pairage dans ce délai.

Pairage impossible.

- Il se peut que l'appareil ne puisse pas effectuer le pairage avec un appareil BLUETOOTH qui a été appairé auparavant après l'initialisation de l'appareil si les informations de l'appareil sont mémorisées dans le périphérique BLUETOOTH. Dans ce cas, supprimez les informations de pairage relatives à l'appareil sur le périphérique BLUETOOTH, puis recommencez le pairage.

La fonction BLUETOOTH est inopérante.

- Coupez le contact. Patientez un moment, puis tournez le démarreur sur la position ACC.

Les haut-parleurs du véhicule ne reproduisent aucun son pendant un appel mains libres.

- Si le son provient du téléphone mobile, réglez-le pour que le son soit reproduit par les haut-parleurs du véhicule.

Apple CarPlay

L'icône Apple CarPlay n'apparaît pas sur l'écran HOME.

- Votre iPhone n'est pas compatible avec Apple CarPlay.
 - Consultez la liste de compatibilité du site d'assistance à l'adresse mentionnée au dos du manuel.
- Déconnectez votre iPhone du port USB et reconnectez-le.
- Il se peut qu'Apple CarPlay soit indisponible dans votre pays ou région.
- Assurez-vous qu'un câble Lightning certifié est utilisé pour connecter votre iPhone à l'appareil.

Messages

Généralités

Lecture imposs. de ce contenu.

- Le contenu actuellement sélectionné est impossible à lire ou passe au suivant.
 - Le format de fichier du contenu n'est pas pris en charge. Vérifiez les formats de fichier pris en charge (page 18).

Pas de réponse de l'app.

- L'appareil ne reconnaît pas le périphérique USB connecté.
 - Reconnectez le périphérique USB.
 - Vérifiez si le périphérique USB est pris en charge par l'appareil.

Aucune donnée de lecture

- Le périphérique USB ne contient pas de données de lecture.
 - Chargez des fichiers/données de musique sur le périphérique USB.

Danger de surintensité entrée USB

- Le périphérique USB est surchargé.
 - Déconnectez le périphérique USB.
 - Indique que le périphérique USB est hors d'usage ou que le périphérique connecté n'est pas pris en charge.

Le périphérique USB n'est pas supporté

- Pour plus d'informations sur la compatibilité de votre périphérique USB, visitez le site d'assistance à l'adresse mentionnée au dos du manuel.

Concentrateur USB non pris en charge

- Cet appareil ne prend pas en charge les concentrateurs USB.

BLUETOOTH

Périphérique Bluetooth introuvable.

- L'appareil est incapable de détecter un périphérique BLUETOOTH connectable.
 - Vérifiez la configuration BLUETOOTH du périphérique à connecter.
- Aucun périphérique ne figure dans la liste des périphériques BLUETOOTH enregistrés.
 - Procédez au pairage avec un périphérique BLUETOOTH (page 7).

Appareil mains libres non disponible.

- Aucun téléphone mobile n'est connecté.
 - Connectez un téléphone mobile (page 8).

Si ces solutions ne permettent pas d'améliorer la situation, contactez votre revendeur Sony le plus proche.

Attention

- N'installez pas cet appareil dans un véhicule qui ne possède pas de position ACC. L'affichage de l'appareil ne s'éteint pas même après avoir coupé de la contact, ce qui entraîne une décharge de la batterie.
- **Acheminez tous les fils de masse jusqu'à un point de masse commun.**
- Veillez à ce qu'aucun fil ne soit coincé sous une vis ou happé par des pièces mobiles (par exemple, une glissière de siège).
- Avant d'effectuer les connexions, coupez le contact du véhicule pour éviter les courts-circuits.
- Raccordez le câble d'alimentation ① à l'appareil et aux haut-parleurs avant de le raccorder au connecteur d'alimentation auxiliaire.
- Pour des raisons de sécurité, veillez à isoler avec du ruban isolant les extrémités libres des fils non connectés.

Précautions

- Choisissez soigneusement l'emplacement d'installation afin que l'appareil n'entrave pas la conduite normale.
- Évitez d'installer l'appareil dans des endroits soumis à la poussière, à la saleté, à des vibrations excessives ou à des températures élevées, notamment les rayons directs du soleil ou la proximité des conduites de chauffage.
- Utilisez exclusivement le matériel de fixation fourni afin de garantir une installation sûre.

Remarque sur le câble d'alimentation (jaune)

Lorsque vous connectez cet appareil conjointement avec d'autres équipements stéréo, l'intensité du circuit du véhicule auquel l'appareil est relié doit être supérieure à la somme de l'intensité des fusibles de chaque composant.

Réglage de l'angle de fixation

Réglez l'angle de fixation afin qu'il soit inférieur à 30°.

Liste des pièces pour installation

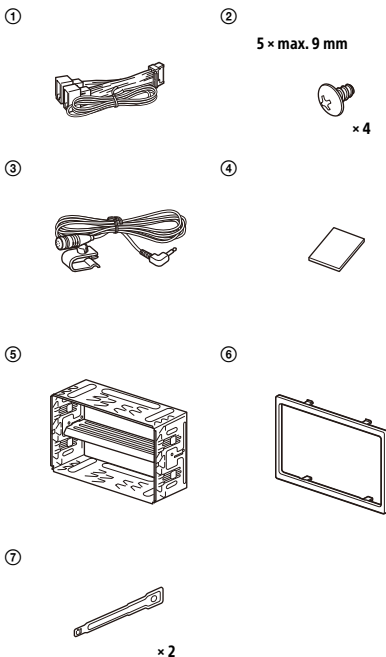

- Cette liste des pièces ne comprend pas tout le contenu de l'emballage.
- Le support ⑤ est fixé à l'appareil avant d'être expédié. Avant de monter l'appareil, utilisez les clés de déblocage ⑦ pour retirer le support ⑥ de l'appareil. Pour plus d'informations, reportez-vous à la section « Retrait du support » (page 28).
- Conservez les clés de déblocage ⑦ à des fins d'utilisation ultérieure, car vous en aurez aussi besoin pour enlever l'appareil de votre véhicule.

Connexion

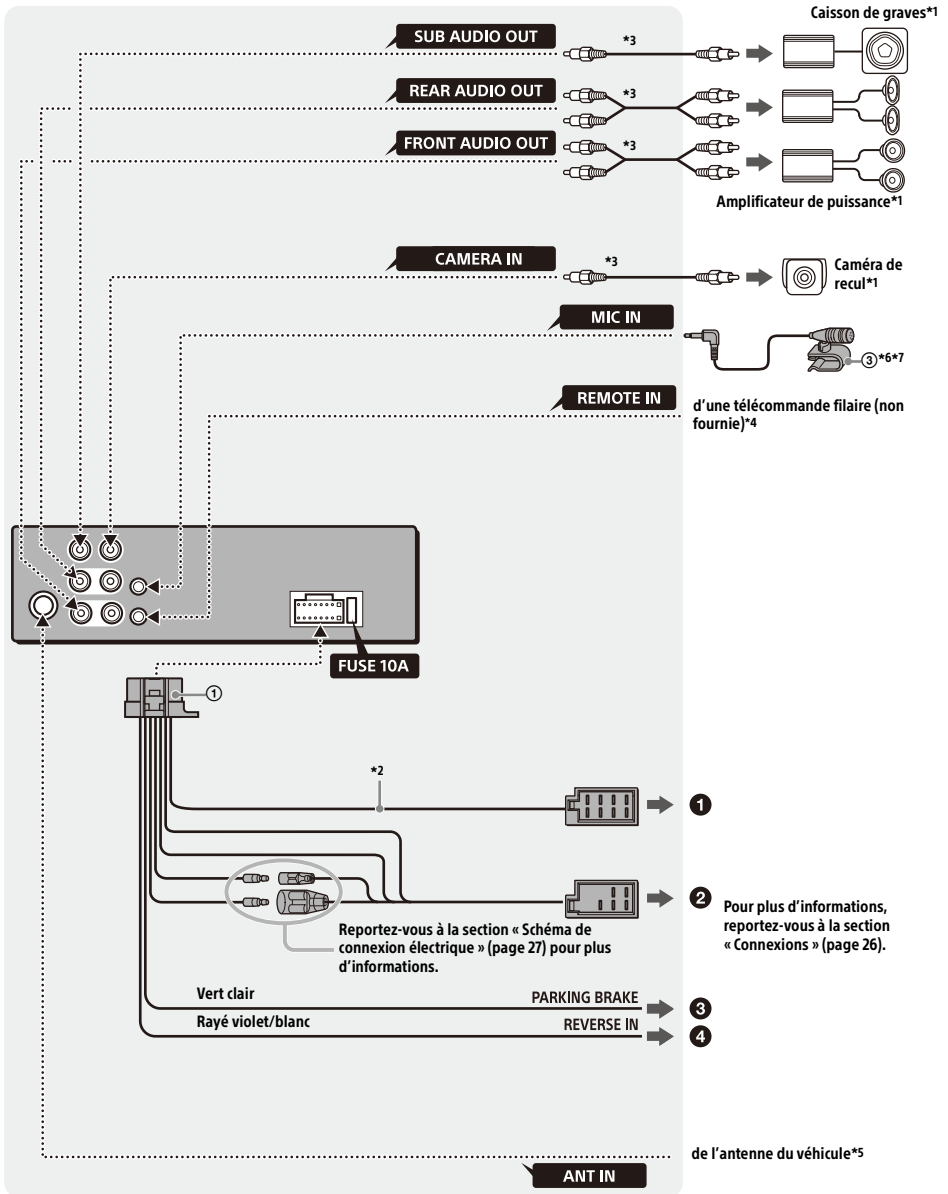

- *1 Non fourni
- *2 Impédance des haut-parleurs : 4 Ω – 8 Ω × 4
- *3 Cordon à broches RCA (non fourni)
- *4 Selon le type de véhicule, utilisez un adaptateur pour la télécommande filaire (non fourni).
Pour plus d'informations sur l'utilisation de la télécommande filaire, reportez-vous à la section « Utilisation de la télécommande filaire » (page 27).
- *5 Selon le type de véhicule, utilisez un adaptateur (non fourni) si le connecteur d'antenne ne convient pas.
- *6 Qu'il soit utilisé ou non, acheminez le cordon de l'entrée micro de façon à ce qu'il n'interfère pas avec la conduite. Fixez le cordon avec un attache-câble ou autre s'il est installé près de vos pieds.
- *7 Pour plus d'informations sur l'installation du micro, reportez-vous à la section « Installation du micro » (page 27).

Connexions

Si vous disposez d'une antenne électrique dépourvue de relais, vous risquez de l'endommager si vous connectez cet appareil à l'aide du câble d'alimentation fourni ①.

① Vers le connecteur haut-parleurs du véhicule

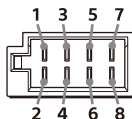

1	Haut-parleur arrière (droit)	⊕	Violet
2		⊖	Rayé violet/noir
3	Haut-parleur avant (droit)	⊕	Gris
4		⊖	Rayé gris/noir
5	Haut-parleur avant (gauche)	⊕	Blanc
6		⊖	Rayé blanc/noir
7	Haut-parleur arrière (gauche)	⊕	Vert
8		⊖	Rayé vert/noir

② Vers le connecteur d'alimentation du véhicule

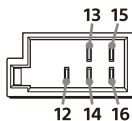

12	alimentation permanente	Jaune
13	antenne électrique/ amplificateur de puissance (REM OUT)	Rayé bleu/blanc
14	alimentation de l'éclairage commutée	Rayé orange/blanc
15	alimentation commutée	Rouge
16	masse	Noir

③ Vers le cordon du commutateur du frein de stationnement

La position d'installation du cordon du commutateur du frein de stationnement dépend du véhicule.

N'oubliez pas de connecter le fil du frein de stationnement (vert clair) du câble d'alimentation ① au cordon du commutateur du frein de stationnement.

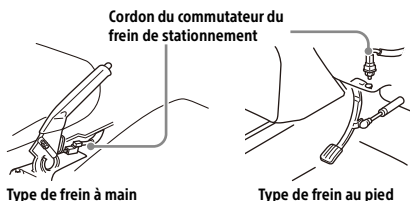

④ Vers la borne d'alimentation +12 V du fil des lampes arrière du véhicule (uniquement en cas de connexion de la caméra de recul)

Connexion de protection de la mémoire

Lorsque le câble d'alimentation est connecté, le circuit mémoire est toujours alimenté, même lorsque le contact est coupé.

Connexion des haut-parleurs

- Avant de connecter les haut-parleurs, mettez l'appareil hors tension.
- Utilisez des haut-parleurs dont l'impédance est comprise entre 4 Ω et 8 Ω et dont la puissance admissible est appropriée pour éviter qu'ils soient endommagés.

Schéma de connexion électrique

Vérifiez le connecteur d'alimentation auxiliaire de votre véhicule et faites correspondre correctement les connexions des cordons selon le véhicule.

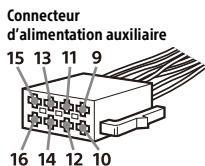

Connexion ordinaire

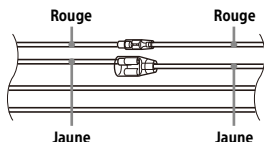

12	alimentation permanente	Jaune
15	alimentation commutée	Rouge

Quand les positions des câbles rouge et jaune sont inversées

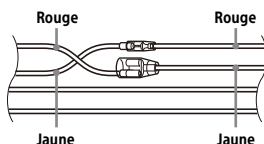

12	alimentation commutée	Jaune
15	alimentation permanente	Rouge

Pour les véhicules dépourvus de position ACC

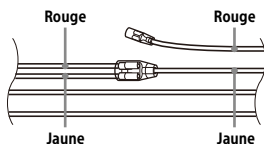

Après avoir fait correspondre correctement les connexions et les câbles d'alimentation commutée, connectez l'appareil à l'alimentation du véhicule. Si vous avez des questions et des problèmes de connexion de cet appareil, qui ne sont pas abordés dans ce mode d'emploi, contactez votre concessionnaire automobile.

Installation du micro

Pour capturer votre voix lors d'un appel en mains libres, vous devez installer le micro ③.

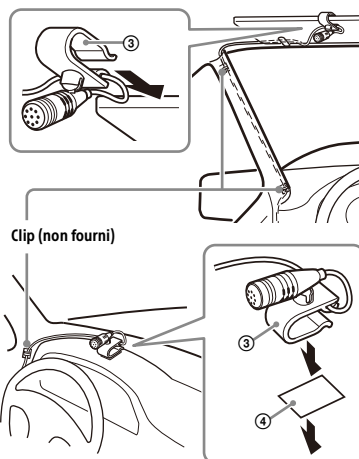

Attention

- Il est extrêmement dangereux d'avoir le cordon enroulé autour de la colonne de direction ou du levier de vitesse. Empêchez le cordon et d'autres composants d'interférer avec votre conduite.
- Si votre véhicule est équipé d'airbags ou de tout autre équipement anti-choc, contactez le magasin où vous avez acheté l'appareil ou le concessionnaire avant de procéder à l'installation.

Remarque

Avant de placer l'adhésif double face ④, nettoyez la surface du tableau de bord avec un chiffon sec.

Utilisation de la télécommande filaire

- 1 Pour activer la télécommande filaire, réglez [Contrôle direction] sous [Général] sur [Présélectionnée] (page 15).

Utilisation de la caméra de recul

Avant toute utilisation, il est indispensable d'installer la caméra de recul (non fournie). L'image d'une caméra de recul connectée à la borne CAMERA IN s'affiche quand :

- le feu de recul de votre véhicule s'allume (ou le levier de vitesse est en position R (marche arrière)).
- vous appuyez sur HOME, puis sur [Cam. recul].

Installation

Retrait du support

Avant d'installer l'appareil, retirez son support ⑤.

- 1 Insérez les deux clés de déblocage ⑦ jusqu'à ce qu'elles émettent un déclic, abaissez le support ⑤, puis tirez l'appareil vers le haut pour le séparer.

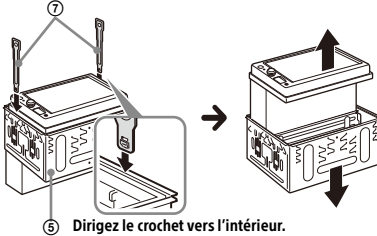

Montage de l'appareil dans le tableau de bord

- Avant de procéder à l'installation, assurez-vous que les languettes des deux côtés du support ⑤ sont inclinées de 3,5 mm vers l'intérieur.
- Pour les voitures japonaises, reportez-vous à la section « Montage de l'appareil dans une voiture japonaise » (page 28).

- 1 Positionnez le support ⑤ à l'intérieur du tableau de bord, puis pliez les griffes vers l'extérieur pour un ajustement serré.

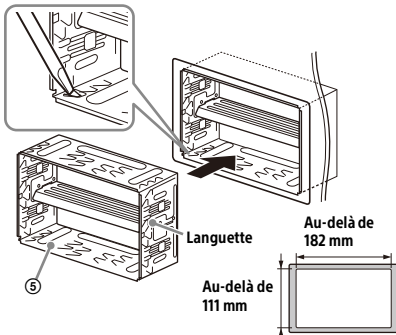

- 2 Montez l'appareil sur le support ⑤.

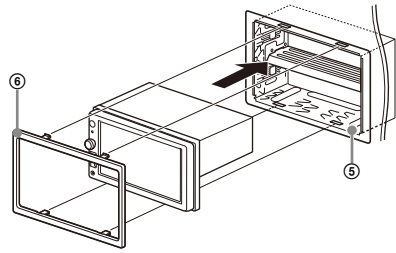

Remarques

- Si les languettes sont droites ou si elles sont inclinées vers l'extérieur, l'appareil ne peut pas être installé correctement et il risque d'être expulsé.
- Assurez-vous que les 4 languettes du collier de protection ⑥ sont correctement engagées dans les fentes du support ⑤.

Montage de l'appareil dans une voiture japonaise

Il est possible que vous ne puissiez pas installer cet appareil dans certaines voitures japonaises. Dans ce cas, consultez votre revendeur Sony.

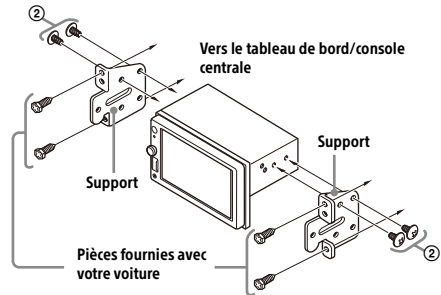

Quand vous montez cet appareil sur les supports préinstallés de votre voiture, utilisez les vis fournies ② dans les orifices appropriés de la voiture : T pour TOYOTA et N pour NISSAN.

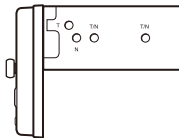

Remarque

Pour éviter tout problème de fonctionnement, utilisez exclusivement les vis fournies ② pour l'installation.

Remplacement du fusible

Lorsque vous remplacez le fusible, veillez à utiliser un fusible dont l'intensité, en ampères, correspond à la valeur indiquée sur le fusible usagé.

Si le fusible saute, vérifiez le branchement de l'alimentation et remplacez-le.

Si le nouveau fusible saute également, il est possible que l'appareil soit défectueux. Dans ce cas, consultez votre revendeur Sony le plus proche.

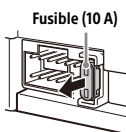

Für mögliche spätere Service-Anfragen, notieren Sie sich bitte vor der Installation Ihres Gerätes hier die Seriennummer:

S/N: _____

Hinweis: Die 7-stellige Seriennummer finden Sie oben auf der Verpackung des Gerätes oder unten auf dem Gerät selber.

Installieren Sie das Gerät aus Sicherheitsgründen unbedingt im Armaturenbrett des Fahrzeugs, denn die Rückseite des Geräts erwärmt sich bei Betrieb.
Erläuterungen dazu finden Sie unter „Anschluss/ Installation“ (Seite 24).

Das Typenschild mit Betriebsspannung usw. befindet sich an der Geräteunterseite.

Achtung

Um Feuergefahr und die Gefahr eines elektrischen Schlags zu vermeiden, setzen Sie das Gerät weder Regen noch sonstiger Feuchtigkeit aus.

Um einen elektrischen Schlag zu vermeiden, öffnen Sie das Gehäuse nicht. Überlassen Sie Wartungsarbeiten stets qualifiziertem Fachpersonal.

Hergestellt in Thailand

Hinweis für Kunden: Die folgenden Informationen gelten nur für Geräte, die in Ländern verkauft werden, in denen EU-Richtlinien gelten

Dieses Produkt wurde von oder für die Sony Corporation hergestellt.

EU Importeur: Sony Europe B.V.

Anfragen an den Importeur oder zur Produktkonformität auf Grundlage der Gesetzgebung in Europa senden Sie bitte an den Bevollmächtigten Sony Belgium, bijkantoor van Sony Europe B.V., Da Vincilaan 7-D1, 1930 Zaventem, Belgien.



Hiermit erklärt Sony Corporation, dass diese Funkanlage der Richtlinie 2014/53/EU entspricht. Der vollständige Text der EU-Konformitätserklärung ist unter der folgenden Internetadresse verfügbar: <https://compliance.sony.eu>

Dieses Gerät ist auf den Gebrauch mit der/den zulässigen Softwareversion(en) ausgelegt, die in der EU-Konformitätserklärung angegeben ist/sind. Die Software, mit der dieses Gerät ausgestattet ist, entspricht den grundlegenden Anforderungen der Richtlinie 2014/53/EU.

Die Softwareversion kann unter der Einstelloption Firmware-Version des Menüs Allgemeine Einstellungen überprüft werden.

Die Gültigkeit des CE-Zeichens beschränkt sich auf Länder, in denen es gesetzlich vorgeschrieben ist, hauptsächlich in Ländern des Europäischen Wirtschaftsraums (EWR).



Entsorgung von gebrauchten Batterien und Akkus und gebrauchten elektrischen und elektronischen Geräten
(anzuwenden in den Ländern der

Europäischen Union und anderen Ländern mit einem separaten Sammelsystem für diese Produkte)

Das Symbol auf dem Produkt, der Batterie/dem Akku oder der Verpackung weist darauf hin, dass das Produkt oder die Batterie/der Akku nicht als normaler Haushaltsabfall zu behandeln sind. Ein zusätzliches chemisches Symbol Pb (Blei) unter der durchgestrichenen Mülltonne bedeutet, dass die Batterie/der Akku einen Anteil von mehr als 0,004 % Blei enthält. Durch Ihren Beitrag zum korrekten Entsorgen des Produktes und der Batterie/des Akkus schützen Sie die Umwelt und die Gesundheit Ihrer Mitmenschen. Umwelt und Gesundheit werden durch falsches Entsorgen gefährdet. Materialrecycling hilft, den Verbrauch von Rohstoffen zu verringern. Bei Produkten, die auf Grund ihrer Sicherheit, der Funktionalität oder als Sicherung vor Datenverlust eine ständige Verbindung zur eingebauten Batterie/zum eingebauten Akku benötigen, sollte die Batterie/der Akku nur durch qualifiziertes Servicepersonal ausgetauscht werden. Um sicherzustellen, dass das Produkt und die Batterie/der Akku korrekt entsorgt werden, geben Sie das Produkt zwecks Entsorgung an einer geeigneten Annahmestelle für das Recycling von elektrischen und elektronischen Geräten ab. Für alle anderen Batterien/Akkus entnehmen Sie die Batterie/den Akku bitte entsprechend dem Kapitel über die sichere Entfernung der Batterie/des Akkus. Geben Sie die Batterie/den Akku an einer geeigneten Annahmestelle für das Recycling von Batterien/Akkus ab. Weitere Informationen über das Recycling dieses Produkts oder der Batterie/des Akkus erhalten Sie von Ihrer Gemeinde, den kommunalen Entsorgungsbetrieben oder dem Geschäft, in dem Sie das Produkt gekauft haben.

Hinweis für Lithiumbatterien: Bitte geben Sie nur entladene Batterien an den Sammelstellen ab. Wegen Kurzschlussgefahr überkleben Sie bitte die Pole der Batterie mit Klebestreifen. Sie erkennen Lithiumbatterien an den Abkürzungen Li oder CR.

Warnhinweis, wenn die Zündung Ihres Fahrzeugs nicht über eine Zubehörposition (ACC oder I) verfügt

Installieren Sie dieses Gerät nicht in einem Fahrzeug, das nicht über eine Zubehörposition (ACC oder I) verfügt. Das Display wird auch nach dem Ausschalten der Zündung nicht ausgeschaltet und der Autobatterie wird Strom entzogen.

Haftungsausschluss für von Dritten angebotene Dienste

Von Dritten angebotene Dienste können ohne vorherige Anündigung geändert, ausgesetzt oder eingestellt werden. Sony übernimmt in diesen Fällen keine Haftung.

Wichtiger Hinweis

Achtung

UNTER KEINEN UMSTÄNDEN ÜBERNIMMT SONY DIE HAFTUNG FÜR INDIREKTE, NEBEN- ODER FOLGESCHÄDEN ODER FÜR IRGENDWELCHE SCHÄDEN. DIESER HAFTUNGS AUSSCHLUSS GILT OHNE JEDE EINSCHRÄNKUNG FÜR ENTGANGENEN GEWINN, ENTGANGENES EINKOMMEN, DATENVERLUST, NUTZUNGS AUSFALL DES PRODUKTS ODER ZUGEHÖRIGER GERÄTE, AUSFALLZEITEN UND ZEITAUFWAND DES KÄUFERS, DIE AUF DIE VERWENDUNG DIESES PRODUKTS, DER HARDWARE UND/ODER SEINER SOFTWARE ZURÜCKGEHEN ODER IN VERBINDUNG DAMIT AUFTRETEN.

Sehr geehrte Kunden, dieses Produkt enthält einen Funksender.

Laut UNECE-Regelung Nr. 10 können Fahrzeughersteller bestimmte Bedingungen bezüglich des Einbaus von Funksendern in Fahrzeuge festlegen.

Bevor Sie dieses Produkt in Ihr Fahrzeug einbauen, schlagen Sie bitte im Betriebshandbuch des Fahrzeugs nach oder fragen Sie den Fahrzeughersteller oder Ihren Fahrzeughändler.

Notrufe

Diese BLUETOOTH-Freisprecheinrichtung für das Auto und das elektronische Gerät, das mit der Freisprecheinrichtung verbunden ist, arbeiten mit Radiosignalen, Mobilfunk- und Festnetzen sowie benutzerprogrammierten Funktionen, bei denen nicht unter allen Umständen eine Verbindung garantiert werden kann.

Verlassen Sie sich daher bei wichtigen Mitteilungen (wie z. B. medizinischen Notfällen) nicht ausschließlich auf elektronische Geräte.

BLUETOOTH-Kommunikation

- Von einem BLUETOOTH-Gerät ausgehende Mikrowellen können den Betrieb von medizinischen Geräten beeinflussen. Schalten Sie dieses Gerät und andere BLUETOOTH-Geräte an folgenden Orten aus. Andernfalls besteht Unfallgefahr.
 - An Orten mit entzündlichen Gasen, in einem Krankenhaus, Zug, Flugzeug oder an einer Tankstelle.
 - In der Nähe von automatischen Türen oder Feuermeldern.
- Dieses Gerät unterstützt dem BLUETOOTH-Standard entsprechende Sicherheitsfunktionen, um die Verbindungssicherheit bei BLUETOOTH-Funkverbindungen zu gewährleisten. Je nach Einstellung bieten diese jedoch möglicherweise keinen ausreichenden Schutz. Seien Sie bei der Kommunikation mit BLUETOOTH-Funktechnologie also vorsichtig.
- Für Sicherheitslücken bei der Übertragung von Informationen während der BLUETOOTH-Kommunikation kann keine Haftung übernommen werden.

Sollten an Ihrem Gerät Probleme auftreten oder sollten Sie Fragen haben, auf die in dieser Anleitung nicht eingegangen wird, wenden Sie sich bitte an Ihren Sony-Händler.

Inhalt

Achtung	2
Lage und Funktion der Teile und Bedienelemente	5

Vorbereitungen

Vornehmen der Anfangseinstellungen	7
Vorbereiten eines BLUETOOTH-Geräts	7
Anschließen eines USB-Geräts	8
Anschließen eines tragbaren Audiogeräts	8
Anschließen einer Rückfahrkamera	9

Radioempfang

Radioempfang	9
Verwenden von Tuneroptionen	10

Wiedergabe

Wiedergabe mit einem USB-Gerät	10
Wiedergabe mit einem BLUETOOTH-Gerät	10
Suchen und Wiedergeben von Titeln	11
Weitere Einstellungen während der Wiedergabe	11

Telefonieren mit Freisprecheinrichtung

Entgegennehmen eines Anrufs	12
Tätigen eines Anrufs	12
Während eines Anrufs verfügbare Funktionen	13

Weitere nützliche Funktionen

Apple CarPlay	13
Bedienung mit dem Finger	14

Einstellungen

Grundlegende Einstellschritte	14
Allgemeine Einstellungen (Allgemein)	14
Klangeinstellungen (Klang)	15
Visuelle Einstellungen (Visuell)	16
BLUETOOTH-Einstellungen (Bluetooth)	16

Weitere Informationen

Aktualisieren der Firmware	16
Sicherheitsmaßnahmen	16
Technische Daten	19
Störungsbehebung	20
Meldungen	23

Anschluss/Installation

Vorsichtsmaßnahmen	24
Teilleiste für die Installation	24
Anschluss	25
Installation	28

Lage und Funktion der Teile und Bedienelemente

Hauptgerät

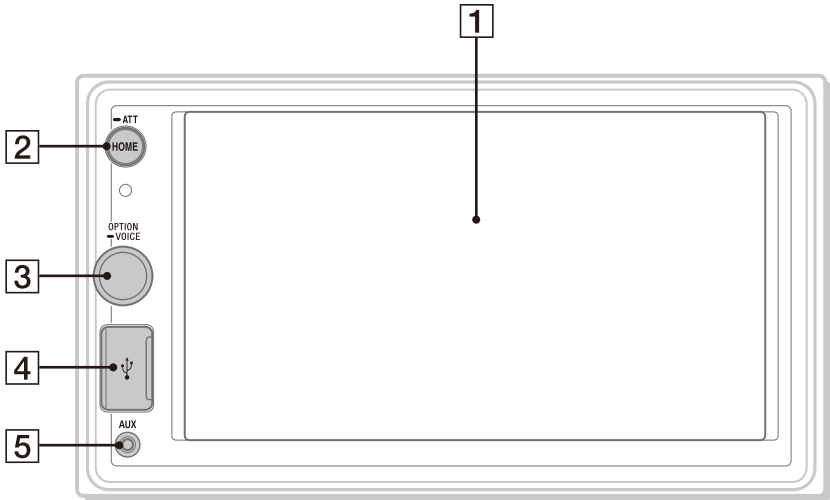

1 Display/Touchscreen

2 HOME

Aufrufen des HOME-Menüs.

● ATT (Dämpfen des Tons)

Halten Sie die Taste zum Dämpfen des Tons
1 Sekunde lang gedrückt.

Zum Beenden der Funktion halten Sie die Taste
erneut gedrückt oder drehen den
Lautstärkeregler.

3 Lautstärkeregler

Drehen Sie zum Einstellen der Lautstärke den
Regler, wenn Ton ausgegeben wird.

OPTION

Drücken Sie die Taste, wenn Sie den OPTION-
Bildschirm aufrufen wollen (Seite 6).

● VOICE

Halten Sie die Taste zum Aktivieren der
Sprachbefehlfunktion für Apple CarPlay
gedrückt.

4 USB-Anschluss

5 AUX-Eingangsbuchse

Bildschirmanzeigen

Wiedergabebildschirm:

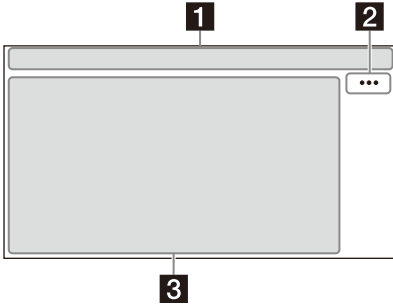

HOME-Bildschirm:

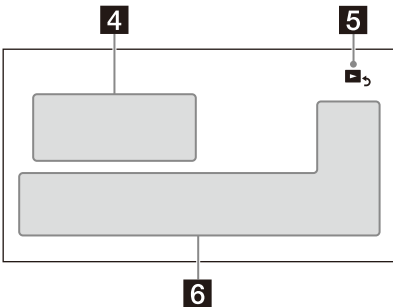

OPTION-Bildschirm:

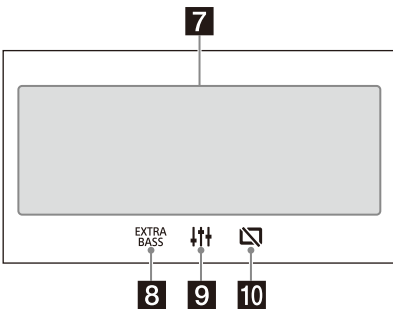

1 Statusanzeigen

ATT Leuchtet, wenn die Tondämpfung eingeschaltet ist.

AF Leuchtet, wenn AF (Alternativfrequenzen) zur Verfügung steht.

TA Leuchtet, wenn aktuelle Verkehrsinformationen (TA: Verkehrsdurchsagen) zur Verfügung stehen.

🔊 Leuchtet, wenn die Wiedergabe mit einem Audiogerät über A2DP (Advanced Audio Distribution Profile) möglich ist.

📞 Leuchtet, wenn Freisprechanrufe über HFP (Handsfree Profile) möglich sind.

📶 Gibt die Signalstärke des verbundenen Mobiltelefons an.

🔋 Gibt die Akkurestladung des verbundenen Mobiltelefons an.

📶 Leuchtet, wenn das Bluetooth®-Signal eingeschaltet ist. Blinkt, wenn die Verbindung hergestellt wird.

2 ... (Signalquellenoption)

Aufrufen des Optionsmenüs für die Signalquelle. Welche Optionen zur Verfügung stehen, hängt von der Signalquelle ab.

3 Anwendungsspezifischer Bereich

Anzeige der Bedienelemente/Anzeigen für die Wiedergabe oder Anzeige des Gerätestatus. Die angezeigten Optionen unterscheiden sich je nach Signalquelle.

4 Uhr (Seite 14)

5 🏠 (Zurück zum Wiedergabebildschirm)

Umschalten vom HOME-Bildschirm zum Wiedergabebildschirm.

6 Tasten zum Auswählen von Signalquelle und Einstellungen

Wechseln der Signalquelle oder Vornehmen verschiedener Einstellungen.

Anzeigen des Einstellsymbols und anderer Symbole, indem Sie unten in diesem Bereich nach rechts oder links wischen.

7 Klangauswahltaasten

Einstellen des Tons.

8 EXTRA BASS (EXTRA BASS)

Ändern der Einstellung EXTRA BASS (Seite 15).

9 EQ10/Subwoofer

Ändern der Einstellung EQ10/Subwoofer (Seite 15).

10 🖥️ (Monitor aus)

Ausschalten des Monitors. Wenn der Monitor ausgeschaltet ist, berühren Sie einen beliebigen Teil des Bildschirms, um ihn wieder einzuschalten.

Vorbereitungen

Vornehmen der Anfangseinstellungen

Sie müssen die Anfangseinstellungen vornehmen, bevor Sie das Gerät zum ersten Mal benutzen oder wenn Sie die Autobatterie ausgetauscht oder die Verbindungen gewechselt haben.
Wenn der Bildschirm mit den Anfangseinstellungen beim Einschalten des Geräts nicht erscheint, initialisieren Sie das Gerät, indem Sie es auf die werkseitigen Einstellungen zurücksetzen (Seite 15).

- 1 Berühren Sie [Sprache] und stellen Sie die Sprache für die Anzeigen ein.
- 2 Berühren Sie mehrmals [Demo], um [AUS] auszuwählen und damit den Demomodus zu deaktivieren.
- 3 Berühren Sie [Datum/Uhrzeit einstellen] und stellen Sie Datum und Uhrzeit ein.
- 4 Wenn das Einstellen von Datum und Uhrzeit abgeschlossen ist, berühren Sie [OK].
- 5 Um zur vorherigen Anzeige zurückzuschalten, berühren Sie ↶ und dann [OK].
Der Start-Sicherheitshinweis erscheint.
- 6 Lesen Sie den Start-Sicherheitshinweis durch. Wenn Sie mit allen Bedingungen einverstanden sind, berühren Sie [Schließen].
Die Einstellung ist damit abgeschlossen.

Präzisere Einstellungen können Sie später im Einstellmenü vornehmen (Seite 14).

Vorbereiten eines BLUETOOTH-Geräts

Je nach dem BLUETOOTH-kompatiblen Gerät, also z. B. Smartphone, Mobiltelefon oder Audiogerät (im Folgenden als „BLUETOOTH-Gerät“ bezeichnet, sofern nicht anders angegeben), können Sie Musik wiedergeben oder Freisprechanrufe tätigen. Einzelheiten zum Verbinden schlagen Sie bitte in der Bedienungsanleitung zu dem anderen Gerät nach.

Drehen Sie vor dem Herstellen der Verbindung die Lautstärke an diesem Gerät herunter. Andernfalls erfolgt die Tonausgabe unter Umständen unvermittelt mit hoher Lautstärke.

Pairing und Herstellen einer Verbindung mit einem BLUETOOTH- Gerät

Wenn Sie zum ersten Mal eine Verbindung zu einem BLUETOOTH-Gerät herstellen wollen, ist eine gegenseitige Registrierung (das so genannte „Pairing“) erforderlich. Durch das Pairing können dieses und andere Geräte einander erkennen.

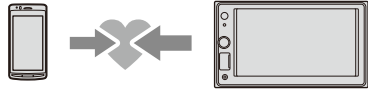

- 1 Platzieren Sie das BLUETOOTH-Gerät maximal 1 m von diesem Gerät entfernt.
- 2 Drücken Sie HOME und berühren Sie dann [Einstell.].
- 3 Berühren Sie [Bluetooth].
- 4 Berühren Sie [Bluetooth-Verbindung] und setzen Sie das Signal dann auf [EIN].
Das BLUETOOTH-Signal wird eingeschaltet und  leuchtet in der Statusleiste dieses Geräts.
- 5 Berühren Sie [Pairing].
 blinkt, wenn sich dieses Gerät im Bereitschaftsmodus für das Pairing befindet.
- 6 Führen Sie das Pairing bei dem BLUETOOTH-Gerät durch, so dass es dieses Gerät erkennt.
- 7 Wählen Sie [XAV-AX1000] im Display des BLUETOOTH-Geräts aus.
Wird der Name Ihres Modells nicht angezeigt, fangen Sie nochmals mit Schritt 5 an.



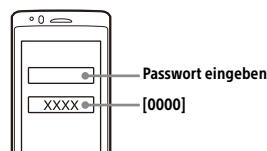

- 8 Wenn am BLUETOOTH-Gerät ein Passwort* eingegeben werden muss, geben Sie [0000] ein.

* Das Passwort wird bei manchen BLUETOOTH-Geräten auch „Kennwort“, „PIN-Code“, „PIN-Nummer“ oder „Passcode“ usw. genannt.



Nach erfolgreichem Pairing leuchtet  stetig.

- 9** Wählen Sie an dem BLUETOOTH-Gerät, zu dem eine BLUETOOTH-Verbindung hergestellt werden soll, dieses Gerät aus.  oder  leuchtet auf, wenn die Verbindung hergestellt wurde.



Hinweise

- Dieses Gerät kann immer nur mit einem BLUETOOTH-Gerät verbunden sein.
- Zum Trennen der BLUETOOTH-Verbindung deaktivieren Sie die Verbindung von diesem Gerät oder vom BLUETOOTH-Gerät aus.
- Das BLUETOOTH-Pairing ist nicht möglich, solange Apple CarPlay ausgeführt wird.

Herstellen einer Verbindung zu einem BLUETOOTH-Gerät, mit dem ein Pairing ausgeführt wurde

Sie müssen zu dem Gerät, mit dem ein Pairing ausgeführt wurde, eine Verbindung herstellen, um es nutzen zu können. Bei einigen Geräten wird die Verbindung nach dem Pairing automatisch hergestellt.



- 1** Drücken Sie HOME und berühren Sie dann [Einstell.].
- 2** Berühren Sie [Bluetooth].
- 3** Berühren Sie [Bluetooth-Verbindung] und dann [EIN].
Vergewissern Sie sich, dass  in der Statusleiste dieses Geräts aufleuchtet.
- 4** Aktivieren Sie die BLUETOOTH-Funktion am BLUETOOTH-Gerät.
- 5** Stellen Sie vom BLUETOOTH-Gerät aus die Verbindung zu diesem Gerät her.
 oder  leuchtet in der Statusleiste.

So stellen Sie eine Verbindung zu dem zuletzt verbundenen Gerät von diesem Gerät aus her

Wenn das BLUETOOTH-Signal aktiviert ist und die Zündung des Fahrzeugs eingeschaltet wird, sucht dieses Gerät das zuletzt verbundene BLUETOOTH-Gerät und die Verbindung wird automatisch hergestellt.

Hinweis

Beim Streaming von BLUETOOTH-Audiodaten können Sie von diesem Gerät aus keine Verbindung zum Mobiltelefon herstellen. Stellen Sie die Verbindung zu diesem Gerät stattdessen vom Mobiltelefon aus her.

So installieren Sie das Mikrofon

Erläuterungen dazu finden Sie unter „Installieren des Mikrofons“ (Seite 27).

Anschließen eines USB-Geräts

- 1** Drehen Sie die Lautstärke an diesem Gerät herunter.
- 2** Schließen Sie das USB-Gerät an dieses Gerät an.
Zum Anschließen eines iPhone verwenden Sie das USB-Verbindungskabel für iPhone (nicht mitgeliefert).

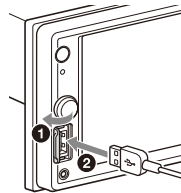

Anschließen eines tragbaren Audiogeräts

- 1** Schalten Sie das tragbare Audiogerät aus.
- 2** Drehen Sie die Lautstärke an diesem Gerät herunter.
- 3** Schließen Sie das tragbare Audiogerät mit einem Verbindungskabel (nicht mitgeliefert)* an die AUX-Eingangsbuchse (Stereominibuchse) am Gerät an.
* Verwenden Sie unbedingt einen geraden Stecker.

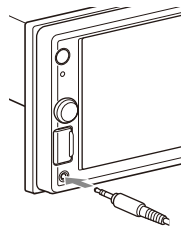

- 4** Drücken Sie HOME und berühren Sie dann [AUX].

So gleichen Sie den Lautstärkepegel des angeschlossenen Geräts an andere Tonquellen an

Starten Sie die Wiedergabe am tragbaren Audiogerät mit gemäßigter Lautstärke und stellen Sie die gewohnte Hörlautstärke an diesem Gerät ein.
Berühren Sie während der Wiedergabe  und dann [Eingangspegel]. Stellen Sie den Lautstärkepegel auf einen Wert zwischen [-10] und [+15] ein.

Anschließen einer Rückfahrkamera

Wenn Sie eine gesondert erhältliche Rückfahrkamera an den Anschluss CAMERA IN anschließen, können Sie das Bild von der Rückfahrkamera anzeigen lassen. Erläuterungen dazu finden Sie unter „Anschluss/Installation“ (Seite 24).

So zeigen Sie das Bild von der Rückfahrkamera an

Drücken Sie HOME und berühren Sie dann [Rückf.kam.].

Radioempfang

Radioempfang

Wenn Sie Radio hören möchten, drücken Sie HOME und berühren Sie dann [Tuner].

Bedienelemente/Anzeigen für den Radioempfang

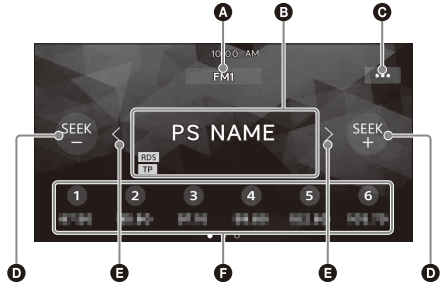

- A Aktueller Frequenzbereich**
Wechseln des Frequenzbereichs (FM1, FM2, FM3, AM1 oder AM2).
- B Aktuelle Frequenz, Programmname*, RDS-Anzeige (Radio Data System)***
* Beim RDS-Empfang.
- C ... (Tuneroption)**
Aufrufen des Optionsmenüs für den Tuner.
- D SEEK-/SEEK+**
Automatischer Sendersuchlauf.
- E </>**
Manueller Sendersuchlauf.
Damit die Frequenzen schnell durchlaufen, berühren Sie die Tasten eine Zeit lang.
- F Speichernummern**
Auswählen eines gespeicherten Senders.
Wischen Sie nach rechts/links, um die anderen gespeicherten Sender anzuzeigen.
Berühren Sie die Nummer eine Zeit lang, um die aktuelle Frequenz unter einem Speicherplatz abzulegen.

Sendereinstellung

- 1 Wählen Sie den gewünschten Frequenzbereich (FM1, FM2, FM3, AM1 oder AM2).**
- 2 Stellen Sie Sender ein.**
Automatische Sendersuche
Berühren Sie SEEK-/SEEK+.
Der Suchlauf stoppt, wenn ein Sender empfangen wird.

Manuelle Sendersuche

Berühren Sie </> eine Zeit lang, bis die Frequenz in etwa erreicht ist, und berühren Sie </> dann so oft, bis die gewünschte Frequenz genau eingestellt ist.

Manuelles Speichern von Sendern

- 1 Berühren Sie, während der zu speichernde Sender empfangen wird, die gewünschte Speichernummer eine Zeit lang.

Empfangen gespeicherter Sender

- 1 Wählen Sie den Frequenzbereich aus und berühren Sie dann die gewünschte Speichernummer.

Verwenden von Tuneroptionen

Die folgenden Funktionen stehen zur Verfügung, wenn Sie ... berühren.

BTM (Best Tuning Memory)

Sender werden in der Reihenfolge der Frequenzen unter den Speichernummern gespeichert. Für FM (UKW) können 18 Sender, für AM 12 Sender gespeichert werden.

AF*

Wählen Sie [EIN], wenn in einem Netzwerk der Sender mit den stärksten Signalen ausgewählt und ständig neu eingestellt werden soll.

TA*

Wählen Sie [EIN], um gegebenenfalls aktuelle Verkehrsinformationen bzw. Verkehrsfunksender (TP) zu empfangen.

Regional*

Wählen Sie [EIN], wenn bei aktivierter AF-Funktion der aktuelle Sender eingestellt bleiben soll. Wenn Sie den Empfangsbereich des betreffenden Regionalsenders verlassen, wählen Sie [AUS]. Diese Funktion steht in Großbritannien und einigen anderen Regionen nicht zur Verfügung.

PTY*

Wählen Sie aus der PTY-Liste einen Programmtyp aus, um nach einem Sender zu suchen, der den ausgewählten Programmtyp ausstrahlt.

* Nur beim FM-Empfang (UKW) verfügbar.

So empfangen Sie Katastrophenwarnungen

Wenn die Funktion AF oder TA aktiviert ist, unterbrechen Katastrophenwarnungen automatisch die ausgewählte Signalquelle.

Wiedergabe

Wiedergabe mit einem USB-Gerät

Sie können USB-Geräte des Typs MSC (Massenspeicherklasse)* verwenden, die dem USB-Standard entsprechen.

* Beispielsweise ein USB-Flash-Laufwerk, ein digitaler Medienplayer

Hinweise

- USB-Geräte, die mit einem der Dateisysteme FAT12/16/32/exFAT formatiert wurden, werden unterstützt.
- Einzelheiten zur Kompatibilität des USB-Geräts finden Sie auf der Support-Website, die auf der hinteren Umschlagseite angegeben ist.
- Erläuterungen zu den unterstützten Dateiformaten finden Sie in „Unterstützte Formate für die USB-Wiedergabe“ (Seite 17).

- 1 Drehen Sie die Lautstärke an diesem Gerät herunter.
- 2 Schließen Sie das USB-Gerät an den USB-Anschluss an.
- 3 Drücken Sie HOME und berühren Sie dann [USB].
Die Wiedergabe beginnt.

So trennen Sie die Verbindung zum Gerät

Schalten Sie dieses Gerät aus oder die Zündung in die Position ACC off und trennen Sie dann die Verbindung zum USB-Gerät.

Wiedergabe mit einem BLUETOOTH-Gerät

Sie können die Inhalte auf einem angeschlossenen Gerät wiedergeben, das BLUETOOTH A2DP (Advanced Audio Distribution Profile) unterstützt.



- 1 Stellen Sie eine BLUETOOTH-Verbindung zu dem Audiogerät her (Seite 7).
- 2 Drücken Sie HOME und berühren Sie dann [BT-Audio].
- 3 Starten Sie am Audiogerät die Wiedergabe.

Hinweise

- Bei manchen Audiogeräten werden Informationen wie Titel, Titelnummer, verstrichene Spieldauer und Wiedergabestatus möglicherweise nicht an diesem Gerät angezeigt.
- Auch wenn die Signalquelle an diesem Gerät gewechselt wird, stoppt die Wiedergabe am Audiogerät nicht.
- Das BLUETOOTH-Pairing ist nicht möglich, solange Apple CarPlay ausgeführt wird.



Angleichen des Lautstärkepegels des BLUETOOTH-Geräts an andere Signalquellen

Sie können die Lautstärkeunterschiede zwischen diesem Gerät und dem BLUETOOTH-Gerät verringern:

Berühren Sie während der Wiedergabe **•••** und dann [Eingangspegel]. Stellen Sie den Lautstärkepegel auf einen Wert zwischen [-6] und [+6] ein.

Suchen und Wiedergeben von Titeln

Wiedergabewiederholung und Zufallswiedergabe

- 1 **Berühren Sie während der Wiedergabe so oft**  (Wiedergabewiederholung) oder , bis der gewünschte Wiedergabemodus angezeigt wird.

Es kann eine Weile dauern, bis die Wiedergabe im ausgewählten Wiedergabemodus beginnt.



Je nach ausgewählter Signalquelle und angeschlossenem Gerät stehen unterschiedliche Wiedergabemodi zur Verfügung.

Suchen nach einer Datei im Listenbildschirm

- 1 **Berühren Sie während der USB-Wiedergabe** .

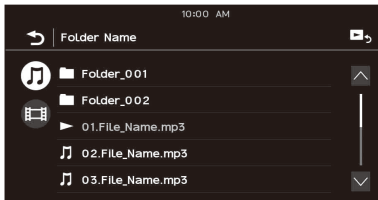
Der Listenbildschirm mit dem gerade wiedergegebenen Element wird angezeigt.



Wenn Sie  (Audio) oder  (Video) berühren, werden die Elemente nach Dateityp aufgelistet.

- 2 **Berühren Sie das gewünschte Element.** Die Wiedergabe beginnt.

Weitere Einstellungen während der Wiedergabe

Zu jeder Signalquelle stehen weitere Einstellungen zur Verfügung, die Sie durch Berühren von **•••** aufrufen können. Welche Optionen zur Verfügung stehen, hängt von der Signalquelle ab.

Picture EQ

Damit stellen Sie die Bildqualität nach Ihrem Geschmack ein: [Dynamisch], [Standard], [Theater], [Custom].
(Steht nur zur Verfügung, wenn die Parkbremse betätigt und USB-Video ausgewählt wurde.)

Bildseitenverhältnis

Damit können Sie das Bildseitenverhältnis für den Bildschirm dieses Geräts auswählen.
(Steht nur zur Verfügung, wenn die Parkbremse betätigt und USB-Video ausgewählt wurde.)

Normal

Ein 4:3-Bild wird auf dem 16:9-Bildschirm in Originalgröße und mit seitlichen Rändern angezeigt.

Zoom

Zeigt ein 16:9-Bild an, das in das Format 4:3 Letter Box konvertiert wurde.

Voll

Ein 16:9-Bild wird in Originalgröße angezeigt.

Titel

Das Bild wird horizontal vergrößert, so dass Untertitel auf den Bildschirm passen.

Telefonieren mit Freisprecheinrichtung

Wenn Sie ein Mobiltelefon zusammen mit diesem Gerät nutzen wollen, verbinden Sie es mit diesem Gerät. Erläuterungen dazu finden Sie unter „Vorbereiten eines BLUETOOTH-Geräts“ (Seite 7).



Hinweis

Die im Folgenden erläuterten Freisprechfunktionen stehen nur zur Verfügung, wenn die Funktion Apple CarPlay deaktiviert ist. Wenn die Funktion Apple CarPlay aktiviert ist, verwenden Sie die Freisprechfunktionen der Anwendung.

Entgegennehmen eines Anrufs

- 1 **Berühren Sie** , wenn ein Anruf eingeht. Das Telefongespräch beginnt.

Hinweis

Das Rufzeichen und die Stimme des Gesprächsteilnehmers werden nur über die Frontlautsprecher ausgegeben.

Zurückweisen/Beenden eines Anrufs

Berühren Sie .

Tätigen eines Anrufs

- 1 Drücken Sie HOME und berühren Sie dann [Telefon].
- 2 Berühren Sie eins der Anrufsymbole auf der BLUETOOTH-Telefonanzeige.

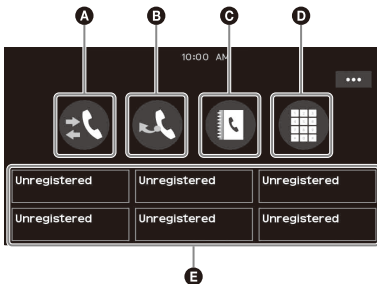

A (Anrufliste)*

Wählen Sie einen Kontakt aus der Anrufliste. Das Gerät speichert die letzten 20 Anrufe.

B (Wahlwiederholung)

Sie können den letzten angerufenen Kontakt automatisch erneut anrufen.

C (Telefonbuch)*

Wählen Sie einen Kontakt aus der Liste der Namen/Nummern im Telefonbuch. Wenn die Namensliste in alphabetischer Reihenfolge angezeigt werden soll, damit Sie den gewünschten Kontakt suchen können, berühren Sie .

D (Eingeben der Telefonnummer)

Geben Sie die Telefonnummer ein.

E Liste der gespeicherten Telefonnummern

Wählen Sie den gespeicherten Kontakt aus. Informationen zum Speichern von Kontakten finden Sie unter „Speichern von Telefonnummern“ (Seite 12).

* Das Mobiltelefon muss PBAP (Phone Book Access Profile) unterstützen.

3 **Berühren Sie** .

Das Telefongespräch beginnt.

Speichern von Telefonnummern

Sie können bis zu 6 Kontakte in der Speicherliste speichern.

- 1 **Wählen Sie auf dem Telefonbildschirm die Telefonnummer, die in der Kurzwahl gespeichert werden soll, im Telefonbuch aus.**
Eine Bestätigungsanzeige erscheint.
- 2 **Berühren Sie [Zu Stand. hinzf.]**.
- 3 **Wählen Sie die Liste der gespeicherten Telefonnummern, in der die Telefonnummer gespeichert werden soll.**
Der Kontakt wird in der Liste der gespeicherten Telefonnummern gespeichert.

Während eines Anrufs verfügbare Funktionen

So stellen Sie die Lautstärke des Rufzeichens ein

Drehen Sie den Lautstärkeregler, während ein Anruf eingehet.

So stellen Sie die Lautstärke der Stimme des Gesprächsteilnehmers ein

Drehen Sie während des Gesprächs den Lautstärkeregler.

So stellen Sie die Lautstärke für den anderen Gesprächsteilnehmer ein (Einstellen der Mikrofonverstärkung)

Berühren Sie während eines Anrufs über die Freisprecheinrichtung **...** und setzen Sie dann [Mikrofonverstärkung] auf [Hoch], [Mittel] oder [Niedrig].

So verringern Sie Echo und Rauschen beim Telefonieren (Echo-/Rauschunterdrückungsmodus)

Berühren Sie während eines Anrufs **...** und setzen Sie dann [Sprachqualität] auf [Modus 1] oder [Modus 2].

So wechseln Sie zwischen Freisprechmodus und normalem Telefonmodus

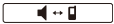
Berühren Sie während eines Anrufs , um zwischen dem Telefonieren über dieses Gerät und über das Mobiltelefon zu wechseln.

Hinweis

Bei manchen Mobiltelefonen steht diese Funktion möglicherweise nicht zur Verfügung.

So nehmen Sie einen eingehenden Anruf automatisch entgegen

Berühren Sie **...** und setzen Sie dann [Automatisch antworten] auf [EIN].

Weitere nützliche Funktionen

Apple CarPlay

Mit Apple CarPlay können Sie Ihr iPhone im Fahrzeug verwenden, ohne dass Sie vom Straßenverkehr abgelenkt werden.

Hinweise zur Verwendung von Apple CarPlay

- Ein iPhone mit iOS 7.1 oder höher ist erforderlich. Aktualisieren Sie das Betriebssystem vor dem Gebrauch auf die neueste iOS-Version.
- Apple CarPlay kann auf einem iPhone 5 oder höher verwendet werden.
- Einzelheiten dazu finden Sie in der Liste der kompatiblen Modelle auf der Support-Website, die auf der hinteren Umschlagseite angegeben ist.
- Einzelheiten zu Apple CarPlay finden Sie in der Anleitung zu Ihrem iPhone oder auf der Website von Apple CarPlay.
- Da die GPS-Funktion auf Ihrem iPhone verwendet wird, platzieren Sie das iPhone so, dass GPS-Signale gut empfangen werden können.

1 Schließen Sie Ihr iPhone an den USB-Anschluss an.

Zum Anschließen eines iPhone verwenden Sie ein USB-Verbindungskabel für iPhone (nicht mitgeliefert).

2 Drücken Sie HOME und berühren Sie dann das Symbol für Apple CarPlay.

Das Display des iPhone wird auf dem Gerätedisplay angezeigt. Bedienen Sie die Anwendungen über den Berührungsbildschirm.





Die Verwendung des Apple CarPlay-Logos bedeutet, dass eine Fahrzeugbenutzerschnittstelle den Apple-Leistungsstandards entspricht. Apple übernimmt keine Verantwortung für den Betrieb dieses Fahrzeugs oder dessen Einhaltung von Sicherheits- und gesetzlichen Standards. Bitte beachten Sie, dass die Verwendung dieses Produkts mit einem iPhone die drahtlose Leistungsfähigkeit beeinträchtigen kann.

Bedienung mit dem Finger

Sie können häufig verwendete Funktionen auch ausführen, wenn Sie in der Empfangs-/Wiedergabeanzeige folgende Fingerbewegungen machen.

Hinweis

Die im Folgenden erläuterte Bedienung mit dem Finger steht auf dem Bildschirm von Apple CarPlay nicht zur Verfügung.

Vorgehen	Funktion
 Wischen von links nach rechts	Radioempfang: Sender vorwärts suchen. Video-/Audio-Wiedergabe: Um eine Datei/einen Titel vorwärts springen.
 Wischen von rechts nach links	Radioempfang: Sender rückwärts suchen. Video-/Audio-Wiedergabe: Um eine Datei/einen Titel rückwärts springen.
 Nach oben wischen	Radioempfang: Gespeicherte Sender einstellen (vorwärts).
 Nach unten wischen	Radioempfang: Gespeicherte Sender einstellen (rückwärts).

Einstellungen

Grundlegende Einstellschritte

Sie können Optionen in den folgenden Konfigurationskategorien einstellen: Allgemeine Einstellungen (Allgemein), Klangeinstellungen (Klang), Visuelle Einstellungen (Visuell), BLUETOOTH-Einstellungen (Bluetooth)

- 1 Drücken Sie HOME und berühren Sie dann [Einstell.].**
- 2 Berühren Sie die gewünschte Konfigurationskategorie.**
Welche Optionen eingestellt werden können, hängt von der Signalquelle und den Einstellungen ab.
- 3 Bewegen Sie die Scrollleiste nach oben und unten und wählen Sie die gewünschte Option.**

So schalten Sie zur vorherigen Anzeige zurück

Berühren Sie .

So rufen Sie den Wiedergabebildschirm auf

Berühren Sie .

Allgemeine Einstellungen (Allgemein)

Sprache

Zum Auswählen der Anzeigesprache: [English], [Español], [Français], [Deutsch], [Italiano], [Português], [Русский], [العربية], [简体中文], [繁體中文], [한국어].

Demo

Zum Einstellen des Demo-Modus: [AUS], [EIN].

Datum/Uhrzeit

Datumsformat

Zum Auswählen des Formats: [DD/MM/YY], [MM/DD/YY], [YY/MM/DD].

Uhrzeitformat

Zum Auswählen des Formats: [12-Stunden], [24-Stunden].

Datum/Uhrzeit einstellen

Zum manuellen Einstellen von Datum und Uhrzeit.

Signalton

Zum Aktivieren des Signaltons: [AUS], [EIN].

Rückfahrkamera

Zum Auswählen des Bilds von der Rückfahrkamera: [AUS], [Normal], [Umgekehrt] (Spiegelbild).

Mit [Hilfslinien-Einstellung] können Sie die Markierungslinien auf dem Bild von der Rückfahrkamera einstellen.

Berühren Sie zum Einstellen die vordere **A** oder hintere **B** (rot) der Markierungslinien.

Berühren Sie </^/>/√ zum Einstellen der Position und [← →] oder [← →] zum Einstellen der Länge der Markierungslinien.

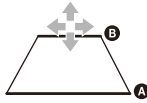

Lenkbetätigung

Zum Auswählen des Eingangsmodus für die angeschlossene Fernbedienung. Um eine Fehlfunktion zu vermeiden, achten Sie vor dem Gebrauch darauf, dass der Eingangsmodus mit der angeschlossenen Fernbedienung übereinstimmt.

Custom

Eingangsmodus für die Lenkradfernbedienung (gehen Sie wie unter [🔊] erläutert vor, um Funktionen für die angeschlossene Fernbedienung zu registrieren).

Preset

Eingangsmodus für die Kabelfernbedienung, ausgenommen die Lenkradfernbedienung.



Der Lenkradtasten-Bildschirm erscheint.

- 1 Halten Sie die Taste gedrückt, deren Funktion einer Lenkradtaste zugewiesen werden soll. Die Taste leuchtet auf dem Bildschirm auf (Bereitschaft).
- 2 Halten Sie die Taste der Lenkradfernbedienung gedrückt, der Sie die Funktion zuweisen möchten. Die Taste auf dem Bildschirm leuchtet in einer anderen Farbe (hervorgehoben oder mit einem orangefarbenen Kreis versehen).
- 3 Registrieren Sie wie in Schritt 1 und 2 erläutert weitere Funktionen.

(Nur verfügbar, wenn [Lenkbetätigung] auf [Custom] gesetzt ist.)

Hinweise

- Beim Vornehmen von Einstellungen steht die angeschlossene Fernbedienung nicht zur Verfügung, auch wenn bereits einige Funktionen registriert wurden. Verwenden Sie die Tasten an diesem Gerät.
- Wenn beim Registrieren ein Fehler auftritt, werden alle registrierten Informationen gelöscht. Führen Sie die Registrierung nochmals von vorne aus.
- Diese Funktion steht unter Umständen nicht bei allen Fahrzeugen zur Verfügung. Einzelheiten zur Kompatibilität Ihres Fahrzeugs finden Sie auf der Support-Website, die auf der hinteren Umschlagseite angegeben ist.

Clock Time

Zum Einstellen der Uhrzeit mithilfe von RDS-Daten: [AUS], [EIN].

Zurücksetzen auf Werk

Zum Zurücksetzen aller Werte auf die werkseitigen Einstellungen.

Firmware-Version

Zum Aktualisieren und Prüfen der Firmwareversion.

Open Source-Lizenzen

Zum Anzeigen der Softwarelizenzen.

Klangeinstellungen (Klang)

EXTRA BASS

Zum Verstärken der Bässe synchron mit dem Lautstärkepegel: [AUS], [1], [2].

EQ10/Subwoofer

Zum Auswählen einer Equalizer-Kurve und Einstellen des Pegels des Tiefsttonlautsprechers.

EQ10

Zum Auswählen der Equalizer-Kurve: [AUS], [R&B], [Rock], [Pop], [Dance], [Hip-Hop], [EDM], [Jazz], [Soul], [Country], [Custom].

Mit [Custom] wird die Equalizer-Kurve eingestellt: -6 bis +6.

Subwoofer

Zum Einstellen des Lautstärkepegels des Tiefsttonlautsprechers: [AUS], -10 bis +10.

Balance/Fader

Zum Einstellen des Balance-/Fader-Pegels.

Balance

Zum Einstellen der Tonbalance zwischen den linken und den rechten Lautsprechern: [L15] bis [R15].

Fader

Zum Einstellen der Tonbalance zwischen den Front- und den Hecklautsprechern: [Front 15] bis [Heck 15].

Crossover

Zum Einstellen der Grenzfrequenz und der Phase des Tiefsttonlautsprechers.

Hochpassfilter

Zum Auswählen der Grenzfrequenz für die Front-/Hecklautsprecher: [AUS], [50Hz], [60Hz], [80Hz], [100Hz], [120Hz].

Tiefpassfilter

Zum Auswählen der Grenzfrequenz für den Tiefsttonlautsprecher: [AUS], [50Hz], [60Hz], [80Hz], [100Hz], [120Hz].

Subwooferphase

Zum Auswählen der Phase des Tiefsttonlautsprechers: [Normal], [Umgekehrt].

DSO (Dynamische Klangraumverbesserung)

Zum Verbessern der Audioausgabe: [AUS], [Niedrig], [Mittel], [Hoch].

Visuelle Einstellungen (Visuell)

Hintergrundbild

Zum Ändern des Hintergrunds durch Berühren der gewünschten Farbe.

Dimmer

Zum Dimmen des Displays: [AUS], [Automatisch], [EIN].

([Automatisch] steht nur zur Verfügung, wenn die Steuerleitung für die Beleuchtung angeschlossen ist, und funktioniert, wenn die Scheinwerfer eingeschaltet sind.)

Mit [] können Sie den Helligkeitspegel bei aktiviertem Dimmer einstellen: -5 bis +5.

Touchscreen-Kalibrierung

Zum Vornehmen der Touchscreen-Kalibrierung, wenn sich ein Element durch Berühren des Monitors nicht auswählen lässt.

BLUETOOTH-Einstellungen (Bluetooth)

Bluetooth-Verbindung

Zum Aktivieren des BLUETOOTH-Signals: [AUS], [EIN], [Pairing] (Wechsel in den Bereitschaftsmodus für das Pairing).

Bluetooth-Geräteinfo.

Zum Anzeigen der Informationen des Geräts, das mit diesem Gerät verbunden wurde. (Nur verfügbar, wenn [Bluetooth-Verbindung] auf [EIN] gesetzt ist und ein BLUETOOTH-Gerät mit diesem Gerät verbunden ist.)

Bluetooth zurücksetzen

Zum Initialisieren aller BLUETOOTH-Einstellungen wie Pairing-Informationen, Anrufliste, Liste der verbundenen BLUETOOTH-Geräte usw.

Weitere Informationen

Aktualisieren der Firmware

Zum Aktualisieren der Firmware rufen Sie die Support-Website auf, die auf der hinteren Umschlagseite angegeben ist, und gehen nach den online angezeigten Anweisungen vor.

Hinweis

Trennen Sie während der Aktualisierung nicht das USB-Gerät vom Gerät.

Sicherheitsmaßnahmen

- Die Motorantenne wird automatisch ausgefahren.
- Wenn Sie das Fahrzeug mit dem installierten Gerät entsorgen oder einem Dritten überlassen, setzen Sie durch eine Initialisierung der Einstellungen alle Werte auf die werkseitigen Einstellungen zurück (Seite 15).
- Achten Sie darauf, dass keine Flüssigkeiten auf das Gerät gelangen.

Sicherheitshinweise

- Beachten Sie stets die örtlichen Verkehrsregeln und -vorschriften.
- Während der Fahrt
 - Bedienen Sie das Gerät während der Fahrt nicht und schauen Sie nicht darauf. Andernfalls könnten Sie abgelenkt werden und einen Unfall verursachen. Wenn Sie auf das Gerät schauen oder es bedienen wollen, parken Sie das Fahrzeug zuvor an einer sicheren Stelle.
 - Verwenden Sie die Einstellfunktionen nicht und führen Sie auch keine anderen Funktionen aus, die Sie vom Straßenverkehr ablenken könnten.
 - Schauen Sie aus Sicherheitsgründen beim Rückwärtsfahren unbedingt nach hinten und achten Sie auf die Umgebung, und zwar auch dann, wenn eine Rückfahrkamera angeschlossen ist. Verlassen Sie sich nicht allein auf die Rückfahrkamera.
- Bei der Bedienung des Geräts
 - Greifen Sie nicht mit der Hand oder den Fingern in das Gerät und stecken Sie keine Fremdkörper hinein. Andernfalls kann es zu Verletzungen oder zu Schäden am Gerät kommen.
 - Bewahren Sie kleine Gegenstände außerhalb der Reichweite von Kindern auf.
 - Achten Sie darauf, dass alle Fahrzeuginsassen die Sicherheitsgurte anlegen, damit es bei einer plötzlichen Bewegung des Fahrzeugs nicht zu Verletzungen kommt.

Unfallverhütung

Das Bild erscheint erst, nachdem Sie das Fahrzeug geparkt und die Parkbremse betätigt haben.

Wenn das Fahrzeug während der Videowiedergabe zu fahren beginnt, erscheint die folgende Warnmeldung und Sie können das Video nicht anzeigen.

[Video ist zu Ihrer Sicherheit gesperrt.]

Bedienen Sie das Gerät während des Fahrens nicht und schauen Sie auch nicht auf den Monitor.

Hinweise zum LCD-Bildschirm

- Lassen Sie den LCD-Bildschirm nicht nass werden und schützen Sie ihn vor Flüssigkeiten. Andernfalls kann es zu einer Fehlfunktion kommen.



- Drücken Sie nicht zu stark auf den LCD-Bildschirm. Andernfalls kann es zu Bildverzerrungen oder anderen Fehlfunktionen kommen. Das Bild kann verschwommen sein oder der LCD-Bildschirm kann beschädigt werden.
- Berühren Sie den LCD-Bildschirm ausschließlich mit dem Finger und nicht mit Gegenständen. Andernfalls kann er beschädigt werden oder zerbrechen.
- Reinigen Sie den LCD-Bildschirm mit einem weichen, trockenen Tuch. Verwenden Sie keine Lösungsmittel wie Benzin oder Verdünnern und keine handelsüblichen Reinigungsmittel oder Antistatik-Sprays.
- Verwenden Sie das Gerät nicht außerhalb des zulässigen Temperaturbereichs von 0 °C – 40 °C.
- Wenn Ihr Fahrzeug in sehr warmer oder sehr kalter Umgebung geparkt war, ist das Bild unter Umständen verschwommen. Der Monitor ist jedoch nicht beschädigt und sobald sich die Temperatur im Wageninneren normalisiert, wird auch das Bild wieder scharf.

- Auf dem Monitor können unbewegliche blaue, rote oder grüne Punkte erscheinen. Solche so genannten „Lichtpunkte“ können bei allen LCD-Bildschirmen auftreten. Der LCD-Bildschirm wird in einer Hochpräzisionstechnologie hergestellt, so dass über 99,99% der Segmente korrekt funktionieren. Ein kleiner Prozentsatz der Segmente (in der Regel 0,01%) leuchtet unter Umständen jedoch nicht ordnungsgemäß. Diese Ausfälle beeinträchtigen die Bildqualität allerdings nicht.

Hinweise zum Touchscreen

- Dieses Gerät ist mit einem resistiven Touchscreen ausgestattet. Berühren Sie den Touchscreen mit den Fingerspitzen.
- Die Multitouch-Bedienung wird von diesem Gerät nicht unterstützt.
- Berühren Sie den Touchscreen nicht mit harten, scharfkantigen Gegenständen wie einer Nadel, einem Stift oder den Fingernägeln. Die Bedienung mit einem Stift wird von diesem Gerät nicht unterstützt.
- Achten Sie darauf, dass keine Gegenstände mit dem Touchscreen in Berührung kommen. Wenn Sie den Touchscreen nicht mit dem Finger, sondern mit einem Gegenstand berühren, reagiert das Gerät möglicherweise nicht richtig.
- Da der Touchscreen aus Glasmaterial besteht, schützen Sie das Gerät vor starken Stößen. Bei Rissen oder Kerben auf dem Touchscreen berühren Sie die beschädigten Bereiche nicht. Andernfalls kann es zu Verletzungen kommen.
- Halten Sie andere elektrische Geräte vom Touchscreen fern. Sie könnten Fehlfunktionen am Touchscreen verursachen.

Unterstützte Formate für die USB-Wiedergabe

- WMA (.wma)*1*2
Bitrate: 48 Kbps – 192 Kbps (unterstützt variable Bitrate (VBR))*3
Abtastfrequenz*4: 44,1 kHz
- MP3 (.mp3)*1*2
Bitrate: 48 Kbps – 320 Kbps (unterstützt variable Bitrate (VBR))*3
Abtastfrequenz*4: 32 kHz, 44,1 kHz, 48 kHz
- AAC (.m4a)*1*2
Bitrate: 40 Kbps – 320 Kbps (unterstützt variable Bitrate (VBR))*3
Abtastfrequenz*4: 8 kHz – 48 kHz
Bit pro Sample (Quantisierungsbit): 16 Bit
- FLAC (.flac)*1*6
Abtastfrequenz*4: 8 kHz – 48 kHz
Bit pro Sample (Quantisierungsbit): 16 Bit
- WAV (.wav)*1
Abtastfrequenz*4: 8 kHz – 48 kHz
Bit pro Sample (Quantisierungsbit): 16 Bit, 24 Bit

- Xvid (.avi)
Video-Codec: MPEG-4 Advanced Simple Profile
Audio-Codec: MP3 (MPEG-1 Layer3)
Bitrate: max. 4 Mbps
Bildrate: max. 30 fps (30p/60i)
Auflösung: max. 1280 × 720*5
- MPEG-4 (.mp4)
Video-Codec: MPEG-4 Advanced Simple Profile,
AVC Baseline Profile
Audio-Codec: AAC
Bitrate: max. 4 Mbps
Bildrate: max. 30 fps (30p/60i)
Auflösung: max. 1280 × 720*5
- WMV (.wmv, .avi)*1
Video-Codec: WMV3, WVC1
Audio-Codec: MP3, WMA
Bitrate: max. 6 Mbps
Bildrate: max. 30 fps
Auflösung: max. 720 × 480*5
- MKV (.mkv)
Video-Codec: MPEG-4 Advanced Simple Profile,
AVC Baseline Profile
Audio-Codec: MP3, AAC
Bitrate: max. 5 Mbps
Bildrate: max. 30 fps
Auflösung: max. 1280 × 720*5

- *1 Urheberrechtlich geschützte Dateien und Mehrkanalaudiodateien können nicht wiedergegeben werden.
- *2 Dateien mit DRM (Digital Rights Management – Urheberrechtsschutzcodierung) können nicht wiedergegeben werden.
- *3 Abhängig von der Abtastfrequenz sind auch Nicht-Standard-Bitraten oder nicht-garantierte Bitraten eingeschlossen.
- *4 Die Abtastfrequenz entspricht möglicherweise nicht allen Encodern.
- *5 Diese Zahlen geben die maximale Auflösung von abspielbaren Videos an und beziehen sich nicht auf die Display-Auflösung des Players. Die Display-Auflösung liegt bei 800 × 480.
- *6 Die Anzeige von Tag-Informationen wird nicht unterstützt.

Hinweis

Manche Dateien werden möglicherweise nicht wiedergegeben, auch wenn ihr Dateiformat von diesem Gerät unterstützt wird.

Hinweise zum iPhone

- Einzelheiten zu kompatiblen iPhone-Modellen finden Sie auf der Support-Website, die auf der hinteren Umschlagseite angegeben ist.
- Die Verwendung des „Made for Apple“-Markenemblems bedeutet, dass ein Zubehör speziell für den Anschluss an das(die) Apple-Produkt(e) entwickelt wurde, die im Markenemblem bezeichnet sind, und vom Entwickler für die Erfüllung der Apple-Leistungsstandards zertifiziert wurde. Apple übernimmt keine Verantwortung für den Betrieb dieses Geräts oder dessen Einhaltung von Sicherheits- und gesetzlichen Standards. Bitte beachten, dass die Verwendung dieses Zubehörs mit einem Apple-Produkt die drahtlose Leistungsfähigkeit beeinträchtigen kann.

Hinweise zu Lizenz

Dieses Produkt umfasst Software, die Sony gemäß einer Lizenzvereinbarung mit dem Urheberrechtinhaber verwendet. Wir sind dazu verpflichtet, den Inhalt der Vereinbarung den Kunden gemäß den Anforderungen des Urheberrechtinhabers der Software bekannt zu geben. Ausführliche Informationen zu den Softwarelizenzen finden Sie auf Seite 15.

Sollten an Ihrem Gerät Probleme auftreten oder sollten Sie Fragen haben, auf die in dieser Bedienungsanleitung nicht eingegangen wird, wenden Sie sich bitte an Ihren Sony-Händler.

Technische Daten

Monitor

Display-Typ: LCD-Breitbild-Farbmonitor

Abmessungen: 15,7 cm/ 6,2 Zoll

System: TFT-Aktivmatrix

Anzahl der Pixel:

1.152.000 Pixel (800 × 3 (RGB) × 480)

Farbsystem:

PAL/NTSC mit Auswahlautomatik für Anschluss
CAMERA IN

Tuner

FM

Empfangsbereich: 87,5 MHz – 108,0 MHz

Nutzbare Empfindlichkeit: 7 dBf

Signal-Rauschabstand: 70 dB (mono)

Kanaltrennung bei 1 kHz: 45 dB

AM

Empfangsbereich: 531 kHz – 1.602 kHz

Empfindlichkeit: 32 µV

USB-Player

Schnittstelle: USB (Hi-Speed)

Maximale Stromstärke: 1,5 A

Drahtlose Kommunikation

Kommunikationssystem:

BLUETOOTH-Standard Version 3.0

Sendeleistung:

BLUETOOTH-Standard Leistungsklasse 2
(max. +1 dBm leitungsgebunden)

Maximale Kommunikationsreichweite*1:

Sichtlinie ca. 10 m

Frequenzbereich:

2,4-GHz-Frequenzbereich (2,4000 GHz –
2,4835 GHz)

Modulationsverfahren: FHSS

Kompatible BLUETOOTH-Profil*2:

A2DP (Advanced Audio Distribution Profile) 1.3

AVRCP (Audio Video Remote Control Profile) 1.3

HFP (Handsfree Profile) 1.6

PBAP (Phone Book Access Profile) 1.1

Entsprechender Codec: SBC, AAC

*1 Die tatsächliche Reichweite hängt von verschiedenen Faktoren ab, wie z.B. Hindernissen zwischen Geräten, Magnetfeldern um einen Mikrowellenherd, statischer Elektrizität, Empfangsempfindlichkeit, Leistung der Antenne, Betriebssystem, Softwareanwendung usw.

*2 BLUETOOTH-Standardprofile geben den Zweck der BLUETOOTH-Kommunikation zwischen den Geräten an.

Endverstärker

Ausgänge: Lautsprecherausgänge

Lautsprecherimpedanz: 4 Ω – 8 Ω

Maximale Ausgangsleistung: 55 W × 4 (an 4 Ω)

Allgemeines

Betriebsspannung: 12 V Gleichstrom,

Autobatterie (negative Erdung)

Nennstromaufnahme: 10 A

Abmessungen:

ca. 178 mm × 100 mm × 141 mm (B/H/T)

Einbaumaße:

ca. 182 mm × 111 mm × 121 mm (B/H/T)

Gewicht: ca. 0,9 kg

Lieferumfang:

Hauptgerät (1)

Montageteile und Anschlusszubehör (1 Satz)

Mikrofon (1)

Nähere Informationen dazu erhalten Sie beim Händler.

Änderungen, die dem technischen Fortschritt dienen, bleiben vorbehalten.

Urheberrechte

Der Bluetooth®-Schriftzug und die Bluetooth-Logos sind eingetragene Markenzeichen und Eigentum der Bluetooth SIG, Inc., und ihre Verwendung durch die Sony Corporation erfolgt in Lizenz. Andere Markenzeichen und Produktnamen sind Eigentum der jeweiligen Rechteinhaber.

Windows Media ist ein eingetragenes Markenzeichen oder Markenzeichen der Microsoft Corporation in den USA und/oder anderen Ländern.

Dieses Produkt ist durch bestimmte gewerbliche Schutz- und Urheberrechte der Microsoft Corporation geschützt. Die Verwendung oder der Vertrieb derartiger Technologie außerhalb dieses Produkts ohne eine Lizenz von Microsoft oder einer autorisierten Microsoft-Niederlassung ist untersagt.

Apple, iPhone und Lightning sind in den USA und in anderen Ländern eingetragene Markenzeichen von Apple Inc.

Apple CarPlay ist ein Markenzeichen der Apple Inc.

IOS ist ein Markenzeichen oder ein eingetragenes Markenzeichen von Cisco in den USA und anderen Ländern und wird in Lizenz verwendet.

DIESES PRODUKT WIRD UNTER DER MPEG-4 VISUAL PATENT PORTFOLIO-LIZENZ FÜR DEN PRIVATEN UND NICHT KOMMERZIELLEN GEBRAUCH DURCH DEN BENUTZER LIZENZIERT, UND ZWAR FÜR DAS DECODIEREN VON VIDEODATEN, DIE DEM MPEG-4 VISUAL STANDARD („MPEG-4 VIDEO“) ENTSPRECHEN UND VON EINEM BENUTZER IM PRIVATEN, NICHT KOMMERZIELLEN RAHMEN CODIERT WURDEN UND/ODER VON EINEM VIDEO-ANBIETER STAMMEN, DER ÜBER EINE LIZENZ VON MPEG LA ZUM ANBIETEN VON MPEG-4-VIDEOS VERFÜGT. FÜR EINEN ANDEREN ZWECK WIRD KEINE LIZENZ ERTEILT ODER IMPLIZIT GEWÄHRT. WEITERE INFORMATIONEN, AUCH ZU WERBE-, INTERNEN UND KOMMERZIELLEN ZWECKEN SOWIE LIZENZEN, SIND BEI MPEG LA, LLC, ERHÄLTICH. WEITERE INFORMATIONEN FINDEN SIE UNTER: [HTTP://WWW.MPEGLA.COM](http://www.mpegla.com)

Alle anderen Markenzeichen sind Markenzeichen der jeweiligen Rechteinhaber.

Störungsbehebung

Anhand der folgenden Checkliste können Sie die meisten Probleme, die möglicherweise an Ihrem Gerät auftreten, selbst beheben.

Bevor Sie die folgende Checkliste durchgehen, überprüfen Sie bitte zunächst, ob Sie das Gerät richtig angeschlossen und bedient haben. Einzelheiten zum Gebrauch der Sicherung und zum Ausbauen des Geräts aus dem Armaturenbrett finden Sie unter „Anschluss/Installation“ (Seite 24). Wenn das Problem sich nicht beheben lässt, besuchen Sie die Support-Website, die auf der hinteren Umschlagseite angegeben ist.

Allgemeines

Kein Signalton ertönt.

→ Ein gesendert erhältlicher Endverstärker ist angeschlossen und Sie verwenden nicht den integrierten Verstärker.

Die Sicherung ist durchgebrannt. Vom Gerät sind Störgeräusche zu hören, wenn der Zündschlüssel gedreht wird.

→ Die Leitungen sind nicht korrekt an den Stromanschluss für Zubehörgeräte angeschlossen.

Die Anzeige wird ausgeblendet bzw. erscheint nicht auf dem Monitor.

→ Die Monitorausschaltung ist aktiviert (Seite 6).
– Berühren Sie eine beliebige Stelle auf dem Display, um den Monitor wieder einzuschalten.

Menüoptionen können nicht ausgewählt werden.

→ Nicht verfügbare Menüoptionen werden grau angezeigt.

Die USB-Funktionen funktionieren nicht einwandfrei.

→ Verwenden Sie kein USB-Verlängerungskabel. Andernfalls kann sich die Signalqualität verschlechtern.
– Verwenden Sie beim Anschließen des USB-Geräts ein kürzeres USB-Kabel oder tauschen Sie das USB-Kabel gegen ein neues aus.

Das Gerät lässt sich nicht bedienen.

→ Halten Sie HOME länger als 10 Sekunden lang gedrückt, um das Gerät neu zu starten. Starten Sie das Gerät aus Sicherheitsgründen nicht beim Fahren neu.

Touchscreen-Bedienung

Der Touchscreen reagiert nicht richtig auf Berührung.

→ Berühren Sie immer nur eine Stelle auf dem Touchscreen. Wenn Sie den Touchscreen an zwei oder mehr Stellen gleichzeitig berühren, reagiert er nicht richtig.
→ Kalibrieren Sie den Touchscreen des Monitors (Seite 16).
→ Berühren Sie das druckempfindliche Bedienfeld fest.

Multitouch wird nicht erkannt.

→ Die Multitouch-Bedienung wird von diesem Gerät nicht unterstützt.

Radioempfang

Der Radioempfang ist schlecht. Störgeräusche sind zu hören.

→ Schließen Sie die Antenne fest an.

RDS

Bei der PTY-Funktion wird [PTY nicht gefunden.] angezeigt.

→ Der aktuelle Sender ist kein RDS-Sender oder der Radioempfang ist schlecht.

Der Sendersuchlauf startet nach ein paar Sekunden Radioempfang.

→ Der Sender ist kein Verkehrsfunksender (TP) oder die Sendesignale sind zu schwach.
– Deaktivieren Sie TA (Seite 10).

Es sind keine Verkehrsdurchsagen zu hören.

→ Aktivieren Sie TA (Seite 10).
→ Der Sender sendet keine Verkehrsdurchsagen, obwohl es sich um einen Verkehrsfunksender (TP) handelt.
– Stellen Sie einen anderen Sender ein.

Bild

Es ist kein Bild zu sehen/das Bild ist verrauscht.

- Eine Verbindung wurde nicht richtig vorgenommen.
- Überprüfen Sie die Verbindung zwischen diesem und dem anderen Gerät und stellen Sie den Eingangswählschalter am anderen Gerät auf die Signale von diesem Gerät ein.
- Das Gerät ist nicht richtig installiert.
 - Installieren Sie das Gerät in einem Winkel von unter 30° an einem stabilen Teil des Fahrzeugs.
- Die Parkleitung (hellgrün) ist nicht mit der Parkbremsenschaltleitung verbunden oder die Parkbremse wurde nicht betätigt.

Das Bild passt nicht auf den Bildschirm.

- Das Bildseitenverhältnis lässt sich bei der Wiedergabesignalquelle nicht ändern.

Ton

Es ist kein Ton zu hören/Ton setzt aus/Ton ist gestört.

- Eine Verbindung wurde nicht richtig vorgenommen.
- Überprüfen Sie die Verbindung zwischen diesem und dem angeschlossenen Gerät und stellen Sie den Eingangswählschalter am anderen Gerät auf die Signale von diesem Gerät ein.
- Das Gerät ist nicht richtig installiert.
 - Installieren Sie das Gerät in einem Winkel von unter 30° an einem stabilen Teil des Fahrzeugs.
- Das Gerät befindet sich im Pausemodus oder im Modus zum Vorwärts-/Rückwärtssuchen.
- Die Einstellungen für die Ausgänge wurden nicht korrekt vorgenommen.
- Die Lautstärke ist zu niedrig.
- Die ATT-Funktion ist aktiviert.
- Das Format wird nicht unterstützt.
 - Sehen Sie nach, ob das Format von diesem Gerät unterstützt wird (Seite 17).

Der Ton ist gestört.

- Halten Sie die verschiedenen Kabel voneinander fern.

USB-Wiedergabe

Die Wiedergabe ist nicht möglich.

- Trennen Sie das USB-Gerät von diesem Gerät und schließen Sie es dann wieder an.

Es dauert länger, bis am USB-Gerät die Wiedergabe beginnt.

- Die Dateien auf dem USB-Gerät sind sehr groß oder befinden sich in einer komplizierten Datei-/Ordnerstruktur.

Audiodateien können nicht wiedergegeben werden.

- USB-Geräte, die mit einem anderen Dateisystem als FAT12, FAT16, FAT32 oder exFAT formatiert wurden, werden nicht unterstützt.*

* Dieses Gerät unterstützt FAT12, FAT16, FAT32 und exFAT, aber möglicherweise unterstützen nicht alle USB-Geräte diese FAT-Systeme. Einzelheiten dazu finden Sie in der Bedienungsanleitung zum USB-Gerät oder wenden Sie sich an den Hersteller.

BLUETOOTH-Funktion

Ein anderes BLUETOOTH-Gerät kann dieses Gerät nicht erkennen.

- Setzen Sie [Bluetooth-Verbindung] auf [EIN] (Seite 16).
- Während eine Verbindung zu einem BLUETOOTH-Gerät besteht, kann dieses Gerät von keinem anderen Gerät erkannt werden. Beenden Sie die aktuelle Verbindung und lassen Sie dann vom anderen Gerät aus nach diesem Gerät suchen.
- Je nach Smartphone oder Mobiltelefon müssen Sie dieses Gerät möglicherweise aus der Liste der verbundenen Smartphones oder Mobiltelefone löschen und dann erneut ein Pairing ausführen (Seite 7).

Es kann keine Verbindung hergestellt werden.

- Schlagen Sie die Erläuterungen zum Pairing und zum Herstellen einer Verbindung im Handbuch zu dem anderen Gerät usw. nach und führen Sie den Vorgang erneut aus.

Der Name des erkannten Geräts wird nicht angezeigt.

- Je nach dem Status des anderen Geräts wird der Name möglicherweise nicht angezeigt.

Es ist kein Rufzeichen zu hören.

- Erhöhen Sie die Lautstärke, während ein Anruf eingeht.

Die Stimme des Gesprächsteilnehmers ist sehr leise.

- Erhöhen Sie die Lautstärke während eines Telefongesprächs.

Der Gesprächsteilnehmer teilt Ihnen mit, dass die Lautstärke zu hoch oder zu niedrig ist.

- Stellen Sie den Pegel für [Mikrofonverstärkung] ein (Seite 13).

Bei Telefongesprächen ist ein Echo oder Rauschen zu hören.

- Verringern Sie die Lautstärke.
- Setzen Sie [Sprachqualität] auf [Modus 1] oder [Modus 2]. (Seite 13).
- Wenn Umgebungsgeräusche das Telefongespräch überlagern, versuchen Sie, diese Geräusche zu reduzieren.
 - Wenn beispielsweise das Fenster geöffnet ist und Straßenlärm hereindringt, schließen Sie das Fenster.
 - Wenn die Klimaanlage laut ist, drehen Sie diese herunter.

Die Tonqualität beim Telefonieren ist nicht gut.

- Die Tonqualität beim Telefonieren hängt von den Empfangsbedingungen des Mobiltelefons ab.
 - Fahren Sie bei schlechtem Empfang mit dem Auto an eine Stelle, an der der Empfang für das Mobiltelefon besser ist.

Die Lautstärke des verbundenen BLUETOOTH-Geräts ist zu niedrig oder zu hoch.

- Der Lautstärkepegel variiert je nach BLUETOOTH-Gerät.
 - Verringern Sie die Lautstärkeunterschiede zwischen diesem Gerät und dem BLUETOOTH-Gerät (Seite 11).

Beim Audio-Streaming kommt es zu Tonsprüngen oder die BLUETOOTH-Verbindung schlägt fehl.

- Verringern Sie den Abstand zwischen diesem Gerät und dem anderen BLUETOOTH-Gerät.
- Wenn sich das BLUETOOTH-Gerät in einem Etui befindet, das die Signalübertragung stört, nehmen Sie es während des Betriebs aus dem Etui.
- In der Nähe werden einige BLUETOOTH- oder andere Geräte (z. B. Amateurfunkgeräte) verwendet, die Funkwellen ausstrahlen.
 - Schalten Sie die anderen Geräte aus.
 - Vergrößern Sie den Abstand zwischen diesem Gerät und anderen Geräten.
- Der Wiedergabeton setzt einen Moment lang aus, wenn dieses Gerät mit einem Mobiltelefon verbunden wird. Dies ist keine Fehlfunktion.

Das verbundene BLUETOOTH-Gerät lässt sich beim Audio-Streaming nicht steuern.

- Überprüfen Sie, ob das verbundene BLUETOOTH-Gerät das Profil AVRCP unterstützt.

Einige Funktionen stehen nicht zur Verfügung.

- Vergewissern Sie sich, dass das verbundene Gerät die betreffenden Funktionen unterstützt.

Ein Anruf wird unbeabsichtigt entgegengenommen.

- Das verbundene Telefon ist so eingestellt, dass automatisch ein Anruf gestartet wird.
- [Automatisch antworten] ist an diesem Gerät auf [EIN] gesetzt (Seite 13).

Das Pairing ist aufgrund einer Zeitüberschreitung fehlgeschlagen.

- Je nach dem verbundenen Gerät ist das Zeitlimit für das Pairing sehr kurz. Versuchen Sie, das Pairing in der vorgegebenen Zeit abzuschließen.

Das Pairing ist nicht möglich.

- Nach dem Initialisieren dieses Geräts kann möglicherweise kein Pairing zwischen diesem und einem anderen BLUETOOTH-Gerät ausgeführt werden, wenn sich die Pairing-Informationen dieses Geräts auf dem BLUETOOTH-Gerät befinden. Löschen Sie in diesem Fall die Pairing-Informationen dieses Geräts vom BLUETOOTH-Gerät und führen Sie das Pairing dann erneut durch.

Die BLUETOOTH-Funktion lässt sich nicht verwenden.

- Schalten Sie die Zündung aus. Warten Sie eine Weile und drehen Sie die Zündung dann in die Position ACC.

Bei einem Anruf über die Freisprecheinrichtung wird über die Lautsprecher des Fahrzeugs kein Ton ausgegeben.

- Wenn der Ton über das Mobiltelefon ausgegeben wird, stellen Sie dieses so ein, dass der Ton über die Lautsprecher des Fahrzeugs ausgegeben wird.

Apple CarPlay

Das Symbol für Apple CarPlay erscheint nicht auf dem HOME-Bildschirm.

- Ihr iPhone ist nicht mit Apple CarPlay kompatibel.
 - Einzelheiten dazu finden Sie in der Liste der kompatiblen Modelle auf der Support-Website, die auf der hinteren Umschlagseite angegeben ist.
- Trennen Sie Ihr iPhone vom USB-Anschluss und schließen Sie es wieder an.
- Apple CarPlay ist in manchen Ländern bzw. Regionen möglicherweise nicht erhältlich.
- Vergewissern Sie sich, dass Ihr iPhone über ein zertifiziertes Lightning-Kabel mit diesem Gerät verbunden ist.

Meldungen

Allgemeines

Wdg. dieses Inhalts nicht mögl.

- Die zurzeit ausgewählten Inhalte können nicht wiedergegeben werden oder werden bis zum nächsten Inhalt übersprungen.
 - Das Dateiformat der Inhalte wird nicht unterstützt. Überprüfen Sie, welche Dateiformate unterstützt werden (Seite 17).

Gerät reagiert nicht

- Dieses Gerät erkennt das angeschlossene USB-Gerät nicht.
 - Trennen Sie das USB-Gerät von diesem Gerät und schließen Sie es dann wieder an.
 - Überprüfen Sie, ob das USB-Gerät von diesem Gerät unterstützt wird.

Keine spielbaren Daten

- Auf dem USB-Gerät befinden sich keine Daten, die wiedergegeben werden können.
 - Speichern Sie Musikdaten/-dateien auf dem USB-Gerät.

Überstromwarnung b. USB-Eing.

- Das USB-Gerät ist überlastet.
 - Lösen Sie das USB-Gerät.
 - Zeigt an, dass das USB-Gerät nicht einwandfrei funktioniert oder dass ein nicht unterstütztes Gerät angeschlossen ist.

USB-Gerät nicht unterstützt

- Einzelheiten zur Kompatibilität des USB-Geräts finden Sie auf der Support-Website, die auf der hinteren Umschlagseite angegeben ist.

USB-Hub nicht unterstützt

- USB-Hubs werden von diesem Gerät nicht unterstützt.

BLUETOOTH

Bluetooth-Gerät wurde nicht gefunden.

- Dieses Gerät kann ein BLUETOOTH-Gerät, zu dem eigentlich eine Verbindung hergestellt werden kann, nicht erkennen.
 - Überprüfen Sie die BLUETOOTH-Einstellung am zu verbindenden Gerät.
- Die Liste der registrierten BLUETOOTH-Geräte enthält kein Gerät.
 - Führen Sie das Pairing mit einem BLUETOOTH-Gerät aus (Seite 7).

Freisprechanlage ist nicht verfügbar.

- Es besteht keine Verbindung zu einem Mobiltelefon.
 - Stellen Sie eine Verbindung zu einem Mobiltelefon her (Seite 8).

Wenn sich das Problem mit diesen Abhilfemaßnahmen nicht beheben lässt, wenden Sie sich an einen Sony-Händler.

Vorsichtsmaßnahmen

- Installieren Sie dieses Gerät nicht in einem Fahrzeug, das nicht über eine Zubehörposition (ACC oder I) verfügt. Das Display wird auch nach dem Ausschalten der Zündung nicht ausgeschaltet und der Autobatterie wird Strom entzogen.
- **Schließen Sie alle Masseleitungen an einen gemeinsamen Massepunkt an.**
- Achten Sie darauf, dass die Leitungen nicht unter einer Schraube oder zwischen beweglichen Teilen, wie z. B. in einer Sitzschiene, eingeklemmt werden.
- Schalten Sie, bevor Sie irgendwelche Anschlüsse vornehmen, die Zündung des Fahrzeugs aus, um Kurzschlüsse zu vermeiden.
- Schließen Sie die Stromversorgungsleitung ① an dieses Gerät und die Lautsprecher an, bevor Sie sie an den Hilfsstromanschluss anschließen.
- Aus Sicherheitsgründen müssen alle losen, nicht angeschlossenen Leitungen mit Isolierband abgeklebt werden.

Sicherheitsmaßnahmen

- Wählen Sie den Einbauort sorgfältig so aus, dass das Gerät beim Fahren nicht hinderlich ist.
- Installieren Sie das Gerät nicht an einer Stelle, an der es Staub, Schmutz, übermäßigen Erschütterungen oder hohen Temperaturen ausgesetzt ist, wie z. B. in direktem Sonnenlicht oder in der Nähe der Heizung.
- Verwenden Sie ausschließlich die mitgelieferten Montageteile. Nur mit diesen Teilen lässt sich das Gerät sicher montieren.

Hinweis zur Stromversorgungsleitung (gelb)

Wenn Sie dieses Gerät zusammen mit anderen Stereokomponenten anschließen, muss der Autostromkreis, an den die Geräte angeschlossen sind, einen höheren Ampere-Wert aufweisen als die Summe der Ampere-Werte der Sicherungen an den einzelnen Komponenten.

Einstellen des Montagewinkels

Achten Sie darauf, dass der Montagewinkel geringer ist als 30°.

Teilleiste für die Installation

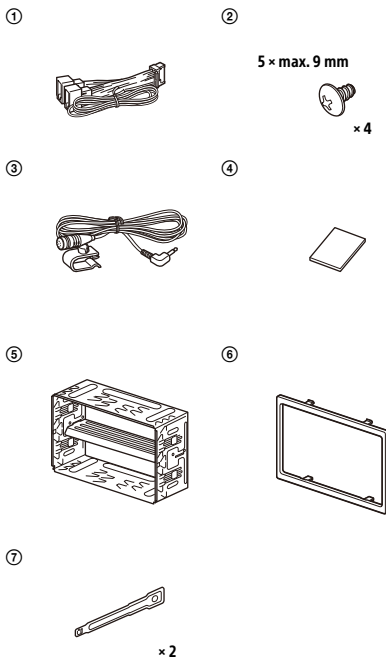

- In dieser Teilleiste ist nicht der gesamte Inhalt der Packung aufgeführt.
- Die Halterung ⑤ wird vor der Auslieferung am Gerät angebracht. Vor dem Montieren des Geräts entfernen Sie mit den Löseschlüsseln ⑦ die Halterung ⑤ vom Gerät. Einzelheiten dazu finden Sie unter „Abnehmen der Halterung“ (Seite 28).
- Bewahren Sie die Löseschlüssel ⑦ zur späteren Verwendung auf. Sie benötigen sie auch, wenn Sie das Gerät aus dem Fahrzeug ausbauen wollen.

Anschluss

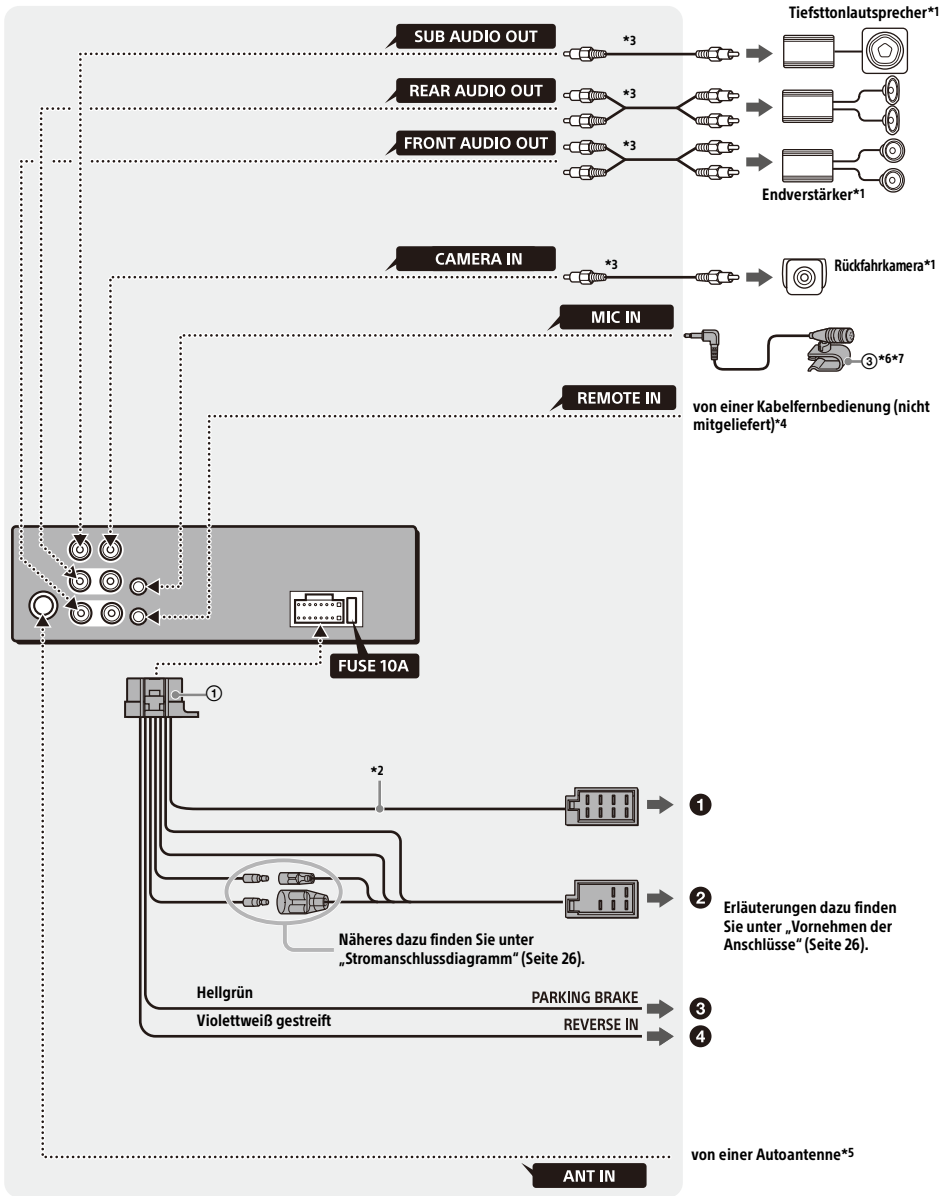

- *1 Nicht mitgeliefert
- *2 Lautsprecherimpedanz: $4 \Omega - 8 \Omega \times 4$
- *3 Cinchkabel (nicht mitgeliefert)
- *4 Verwenden Sie je nach Fahrzeugtyp einen Adapter für eine per Kabel angeschlossene Fernbedienung (nicht mitgeliefert).
Einzelheiten zum Verwenden der Kabelfernbedienung finden Sie unter „Verwenden der Kabelfernbedienung“ (Seite 27).
- *5 Verwenden Sie je nach Fahrzeugtyp einen Adapter (nicht mitgeliefert), wenn der Antennenanschluss nicht passt.
- *6 Führen Sie das Mikrofoneingangskabel so, dass es beim Fahren nicht hinderlich ist, unabhängig davon, ob es gerade in Gebrauch ist oder nicht. Sichern Sie das Kabel mit einer Kabelklemme usw., falls es durch den Fußraum geführt werden muss.
- *7 Weitere Informationen zum Installieren des Mikrofons finden Sie unter „Installieren des Mikrofons“ (Seite 27).

Vornehmen der Anschlüsse

Wenn Sie eine Motorantenne ohne Relaiskästchen verwenden und dieses Gerät mit dem mitgelieferten Stromversorgungsverbundungskabel ① anschließen, kann die Antenne beschädigt werden.

① An den Lautsprecheranschluss des Fahrzeugs

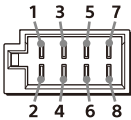

1	Hecklautsprecher (rechts)	⊕	Violett
2		⊖	Violett-schwarz gestreift
3	Frontlautsprecher (rechts)	⊕	Grau
4		⊖	Grauschwarz gestreift
5	Frontlautsprecher (links)	⊕	Weiß
6		⊖	Weißschwarz gestreift
7	Hecklautsprecher (links)	⊕	Grün
8		⊖	Grün-schwarz gestreift

② An den Stromanschluss des Fahrzeugs

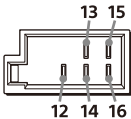

12	Kontinuierliche Stromversorgung	Gelb
13	Steuerung für Motorantenne/Endverstärker (REM OUT)	Blauweiß gestreift

14	Geschaltete Beleuchtungsstromversorgung	Orangeweiß gestreift
15	Geschaltete Stromversorgung	Rot
16	Masse	Schwarz

③ An die Parkbremsenschaltleitung

Die Montageposition der Parkbremsenschaltleitung hängt vom Fahrzeug ab.

Die Parkleitung (hellgrün) des Stromversorgungsverbundungskabels ① muss unbedingt an die Parkbremsenschaltleitung angeschlossen werden.

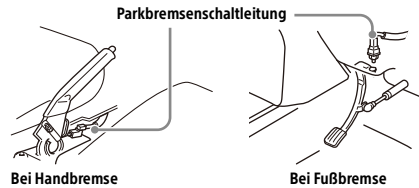

④ An den +12-V-Stromversorgungsanschluss des Rückfahrcheinwerferkabels am Fahrzeug (nur bei Anschluss einer Rückfahrkamera)

Anschluss für Stromversorgung des Speichers

Wenn die gelbe Stromversorgungsleitung angeschlossen ist, wird der Speicher stets (auch bei ausgeschalteter Zündung) mit Strom versorgt.

Lautsprecheranschluss

- Schalten Sie das Gerät vor dem Anschließen der Lautsprecher aus.
- Verwenden Sie Lautsprecher mit einer Impedanz zwischen 4Ω und 8Ω und mit ausreichender Belastbarkeit, um Schäden zu vermeiden.

Stromanschlussdiagramm

Stellen Sie die Position des Hilfsstromanschlusses bei Ihrem Fahrzeug fest und nehmen Sie die Anschlüsse entsprechend dem Fahrzeug richtig vor.

Hilfsstromanschluss

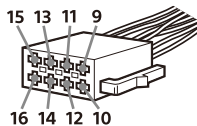

Normaler Anschluss

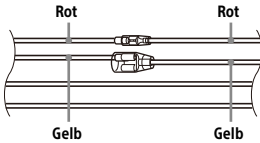

12	Kontinuierliche Stromversorgung	Gelb
15	Geschaltete Stromversorgung	Rot

Wenn die Position der roten und gelben Leitung vertauscht ist

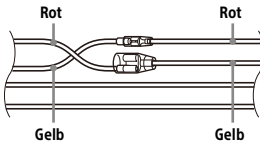

12	Geschaltete Stromversorgung	Gelb
15	Kontinuierliche Stromversorgung	Rot

Bei einem Fahrzeug mit Zündschloss ohne Zubehörposition ACC oder I

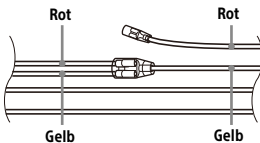

Stellen Sie die Anschlüsse her, schließen Sie die geschalteten Stromversorgungsleitungen richtig an und verbinden Sie dann das Gerät mit der Stromversorgung des Fahrzeugs. Sollten beim Anschließen des Geräts Probleme auftreten oder sollten Sie Fragen haben, auf die in dieser Anleitung nicht eingegangen wird, wenden Sie sich bitte an den Fahrzeughändler.

Installieren des Mikrofons

Damit bei Freisprechanrufen Ihre Stimme übertragen werden kann, müssen Sie das Mikrofon ③ installieren.

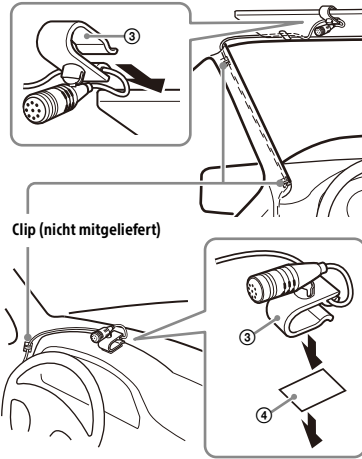

Vorsichtsmaßnahmen

- Es ist sehr gefährlich, wenn sich das Kabel um die Lenksäule oder den Schalthebel wickelt. Achten Sie unbedingt darauf, dass das Kabel und andere Teile beim Fahren nicht hinderlich sind.
- Wenn Ihr Auto mit Airbags oder anderen Aufprallschutzsystemen ausgestattet ist, wenden Sie sich vor der Installation an den Händler, bei dem Sie dieses Gerät erworben haben, oder an den Autohändler.

Hinweis

Reinigen Sie die Oberfläche des Armaturenbretts mit einem trockenen Tuch, bevor Sie das doppelseitige Klebeband ④ anbringen.

Verwenden der Kabelfernbedienung

- 1 Zum Aktivieren der Kabelfernbedienung setzen Sie [Lenkbetätigung] unter [Allgemein] auf [Preset] (Seite 15).

Verwenden der Rückfahrkamera

Die Rückfahrkamera (nicht mitgeliefert) muss vor dem Gebrauch installiert werden.

Das Bild von einer an den Anschluss CAMERA IN angeschlossenen Rückfahrkamera wird in folgenden Fällen angezeigt:

- Der Rückfahrcheinwerfer des Fahrzeugs leuchtet (oder der Schalthebel befindet sich in der Position R (Rückwärtsgang)).
- Sie drücken HOME und berühren dann [Rückf.kam.].

Installation

Abnehmen der Halterung

Nehmen Sie vor dem Installieren des Geräts die Halterung ⑤ vom Gerät ab.

- 1 Führen Sie die beiden Löseschlüssel ⑦ ein, bis sie mit einem Klicken einrasten. Ziehen Sie die Halterung ⑤ nach unten und das Gerät zum Herausziehen nach oben.

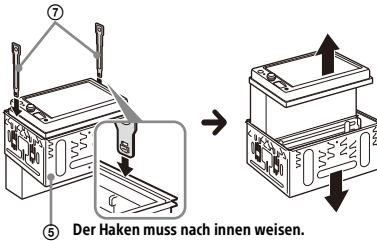

Montieren des Geräts im Armaturenbrett

- Vergewissern Sie sich vor der Montage, dass die Verriegelungen an beiden Seiten der Halterung ⑤ um 3,5 mm nach innen gebogen sind.
- Informationen zum Vorgehen bei japanischen Fahrzeugen finden Sie unter „Montieren des Geräts in einem japanischen Fahrzeug“ (Seite 28).

- 1 Platzieren Sie die Halterung ⑤ im Armaturenbrett und biegen Sie dann die Klammern nach außen, um einen sicheren Halt zu gewährleisten.

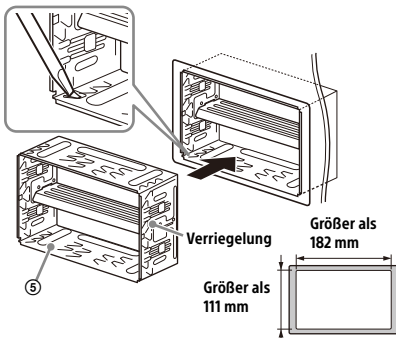

- 2 Montieren Sie das Gerät an der mitgelieferten Halterung ⑤.

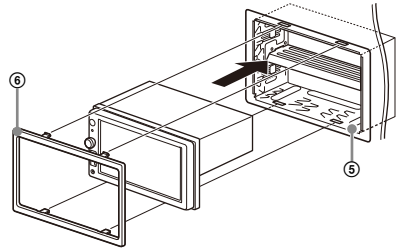

Hinweise

- Wenn die Verriegelungen gerade oder nach außen gebogen sind, ist das Gerät nicht sicher installiert und kann herausrutschen.
- Achten Sie darauf, dass die 4 Verriegelungen an der Schutzumrandung ⑥ fest in den Kerben an der Halterung ⑤ sitzen.

Montieren des Geräts in einem japanischen Fahrzeug

Dieses Gerät lässt sich möglicherweise in einigen japanischen Fahrzeugen nicht einbauen. Wenden Sie sich in einem solchen Fall an Ihren Sony-Händler.

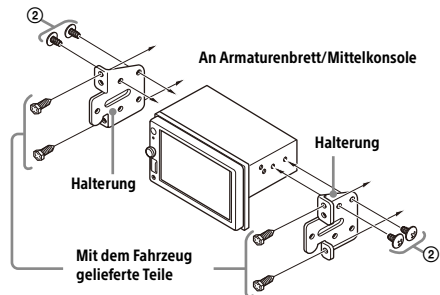

Wenn Sie dieses Gerät an den eingebauten Halterungen des Fahrzeugs montieren, befestigen Sie es mit den mitgelieferten Schrauben ② in den für den jeweiligen Fahrzeugtyp geeigneten Schraubenbohrungen:

T für TOYOTA und N für NISSAN.

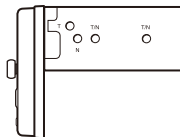

Hinweis

Um Fehlfunktionen zu vermeiden, verwenden Sie zum Einbauen des Geräts nur die mitgelieferten Schrauben ②.

Austauschen der Sicherung

Wenn Sie eine Sicherung austauschen, achten Sie darauf, eine Ersatzsicherung mit dem gleichen Ampere-Wert wie die Originalsicherung zu verwenden. Dieser ist auf der Originalsicherung angegeben.

Wenn die Sicherung durchbrennt, überprüfen Sie den Stromanschluss und tauschen die Sicherung aus. Brennt die neue Sicherung ebenfalls durch, kann eine interne Fehlfunktion vorliegen. Wenden Sie sich in einem solchen Fall an Ihren Sony-Händler.

Sicherung (10 A)

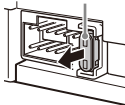



Български

С настоящото, Sony Corporation декларира, че това оборудване е в съответствие с Директива 2014/53/EU.

Цялостният текст на ЕС декларацията за съответствие може да се намери на следния интернет адрес:

<https://compliance.sony.eu>

Hrvatski

Sony Corporation ovime izjavljuje da je ova oprema u skladu s Direktivom 2014/53/EU.

Cjeloviti tekst EU izjave o sukladnosti dostupan je na sljedećoj internetskoj adresi:

<https://compliance.sony.eu>

Česky

Sony Corporation tímto prohlašuje, že toto zařízení je v souladu se směrnicí 2014/53/EU.

Úplné znění EU prohlášení o shodě je k dispozici na této internetové adrese:

<https://compliance.sony.eu>

Dansk

Herved erklærer Sony Corporation, at dette udstyr er i overensstemmelse med direktiv 2014/53/EU.

Den fulde ordlyd af EU-overensstemmelseserklæringen er tilgængelig på følgende internetadresse:

<https://compliance.sony.eu>

Nederlands

Hierbij verklaart Sony Corporation dat deze radioapparatuur conform is met Richtlijn 2014/53/EU.

De volledige tekst van de EU-conformiteitsverklaring kan worden geraadpleegd op het volgende internetadres:

<https://compliance.sony.eu>

English

Hereby, Sony Corporation declares that this equipment is in compliance with Directive 2014/53/EU.

The full text of the EU declaration of conformity is available at the following internet address:

<https://compliance.sony.eu>

Festi keel

Käesolevaga deklareerib Sony Corporation, et käesolev seade vastab direktiivi 2014/53/EL nõuetele.

ELi vastavusdeklaratsiooni täielik tekst on kättesaadav järgmisel internetiaadressil:

<https://compliance.sony.eu>

Suomi

Sony Corporation vakuuttaa, että tämä laite on direktiivin 2014/53/EU mukainen.

EU-vaatimustenmukaisuusvakuutuksen täysimittainen teksti on saatavilla seuraavassa internetosoitteessa:

<https://compliance.sony.eu>

Français

Le soussigné, Sony Corporation, déclare que cet équipement est conforme à la Directive 2014/53/UE.

Le texte complet de la déclaration UE de conformité est disponible à l'adresse internet suivante :

<https://compliance.sony.eu>

Deutsch

Hiermit erkläre Sony Corporation, dass diese Funkanlage der Richtlinie 2014/53/EU entspricht. Der vollständige Text der EU-Konformitätserklärung ist unter der folgenden Internetadresse verfügbar:

<https://compliance.sony.eu>

Ελληνικά

Με την παρούσα Sony Corporation δηλώνει ότι, αυτή η συσκευή πληροί τους όρους της οδηγίας 2014/53/EU.

Το πλήρες κείμενο της δήλωσης συμμόρφωσης ΕΕ διατίθεται στην ακόλουθη ιστοσελίδα στο διαδίκτυο:

<https://compliance.sony.eu>

Magyar

A Sony Corporation igazolja, hogy ez a készülék megfelel a 2014/53/EU irányelvnek.

Az EU-megfelelőségi nyilatkozat teljes szövege elérhető a következő internetes címen:

<https://compliance.sony.eu>

Italiano

Con la presente, Sony Corporation dichiara che questo apparecchio è conforme alla Direttiva 2014/53/UE.

Il testo completo della dichiarazione di conformità UE è disponibile al seguente indirizzo Internet:

<https://compliance.sony.eu>

Latviešu

Ar šo Sony Corporation deklarē, ka šī iekārta atbilst direktīvai 2014/53/ES.

Pilns ES atbilstības deklarācijas teksts ir pieejams šādā interneta vietnē:

<https://compliance.sony.eu>

Lietuvių kalba

Mes, Sony Corporation, patvirtiname, kad šis įrenginys atitinka direktyvą 2014/53/ES. Visas ES atitikties deklaracijos tekstas pasiekiamas šiuo internetiniu adresu: <https://compliance.sony.eu>

Norsk

Herved erklærer Sony Corporation at utstyrstypen er i samsvar med direktiv 2014/53/EU. EU-erklæring fulltekst finner du på Internett under: <https://compliance.sony.eu>

Polski

Sony Corporation niniejszym oświadcza, że to urządzenie jest zgodne z dyrektywą 2014/53/UE. Pełny tekst deklaracji zgodności UE jest dostępny pod następującym adresem internetowym: <https://compliance.sony.eu>

Português

O(a) abaixo assinado(a) Sony Corporation declara que o presente equipamento está em conformidade com a Diretiva 2014/53/UE. O texto integral da declaração de conformidade está disponível no seguinte endereço de Internet: <https://compliance.sony.eu>

Română

Prin prezenta, Sony Corporation declară că acest echipament este în conformitate cu Directiva 2014/53/UE. Textul integral al declarației UE de conformitate este disponibil la următoarea adresă internet: <https://compliance.sony.eu>

Slovenščina

Sony Corporation týmto vyhlasuje, že zariadenie je v súlade so smernicou 2014/53/EÚ. Úplné vyhlásenie EÚ o zhode je k dispozícii na tejto internetovej adrese: <https://compliance.sony.eu>

Slovensky

Sony Corporation potvrdzuje, da je ta oprema skladna z Direktivo 2014/53/EU. Celotno besedilo izjave EU o skladnosti je na voljo na naslednjem spletnem naslovu: <https://compliance.sony.eu>

Español

Por la presente, Sony Corporation declara que este equipo es conforme con la Directiva 2014/53/UE. El texto completo de la declaración UE de conformidad está disponible en la dirección Internet siguiente: <https://compliance.sony.eu>

Svenska

Härmed försäkrar Sony Corporation att denna utrustning överensstämmer med direktiv 2014/53/EU. Den fullständiga texten till EU-försäkran om överensstämmelse finns på följande webbadress: <https://compliance.sony.eu>

Türkçe

Sony Corporation bu ekipmanın 2014/53/AB Direktifine uygun olduğunu işbu belge ile beyan eder. AB uygunluk beyanının tam metni aşağıdaki internet adresinden edinilebilir: <https://compliance.sony.eu>

Shqip

Me anë të këtij dokumenti, Sony Corporation deklaron se kjo pajisje është në pajtueshmëri me Direktivën 2014/53/BE. Teksti i plotë i deklaratës së pajtueshmërisë së BE-së disponohet në adresën e mëposhtme të të internetit: <https://compliance.sony.eu>

Македонски

Со овој документ, Sony Corporation изјавува дека оваа опрема е во согласност со Директивата 2014/53/EY. Целосниот текст на Изјавата за сообразност на EY е достапен на следнава адреса на интернет: <https://compliance.sony.eu>

Srpski

Sony Corporation ovim izjavljuje da je ova oprema u skladu sa direktivom 2014/53/EU. Kompletan tekst EU izjave o uskladenosti je dostupan na sledećoj internet adresi: <https://compliance.sony.eu>

Apple, iPhone, and Lightning are trademarks of Apple Inc., registered in the U.S. and other countries. Apple CarPlay is a trademark of Apple Inc.

About iPhone

- For details on compatible iPhone models, visit the support site on the back cover.
- Use of the Made for Apple badge means that an accessory has been designed to connect specifically to the Apple product(s) identified in the badge, and has been certified by the developer to meet Apple performance standards. Apple is not responsible for the operation of this device or its compliance with safety and regulatory standards. Please note that the use of this accessory with an Apple product may affect wireless performance.

Site d'assistance

Si vous avez des questions ou si vous souhaitez consulter les toutes dernières informations techniques sur ce produit, rendez-vous sur le site Web suivant :

Support-Website

Wenn Sie Fragen haben oder die neuesten Support-Informationen zu diesem Produkt abrufen möchten, rufen Sie bitte folgende Website auf:

<http://www.sony.eu/support>

Merci d'enregistrer votre produit en ligne sur :
Registrieren Sie Ihr Produkt jetzt bei:

<http://www.sony.eu/mysony>

App. de smartphone

Support by Sony app - Trouvez des infos et recevez des notifications au sujet de votre produit :

Smartphone App

Support by Sony App - Finden Sie Informationen und erhalten Sie Benachrichtigungen über Ihr Produkt:



- ✓ Actus & Alertes / Nachrichten u. Alerts
- ✓ Mises à jour / Software-Updates
- ✓ Didacticiels / Anleitungen
- ✓ Conseils & Astuces / Tipps u. Tricks

<https://sony.net/SBS>

